

SINCE 1908

Solis

BARISTA PERFETTA PLUS

Type/Tipo 1170

User Manual

Mode d'emploi

Manual del usuario



▲ ENGLISH	04
▲ FRANÇAIS	38
▲ ESPAÑOL	74

▲ IMPORTANT SAFEGUARDS

Please read through this user manual thoroughly before using your Solis Barista Perfetta Plus espresso machine, so that you become familiar with your appliance and can use it safely. We thoroughly recommend that you keep these instructions and, if you pass the appliance on, that you also hand these instructions to the new owner.

For your own safety, please observe the following safety measures when using electrical appliances:

1. To prevent electric shock, against fire, and injury to persons neither the appliance nor the power cord and the power plug must come into contact with water or other liquids. Water could soak in and damage the appliance. **Risk of electric shock!** Should the appliance resp. the power cord or the power plug come into contact with water, use dry rubber gloves to immediately pull the power plug from the socket. Do not start using it again before having it checked for functionality and safety by Solis or a service centre authorized by Solis.
2. Do not operate the appliance resp. pull or connect the plug with wet or moist hands or feet.
3. Before using the appliance, check that the voltage stated on the type plate of your appliance matches your mains voltage. We do not recommend operating the appliance with a multi-way plug adapter.
4. Exclusively use this machine to make coffee or hot water as described in this manual resp. for heating other liquids with the steam nozzle. Do not use the appliance outdoors and protect it from moisture and wetness.
5. Do not leave the power cord hanging over table edges so that it can be pulled. Make sure that it does not come into contact with hot surfaces, such as hotplates or a radiator, or that they come into contact with the appliance.

6. Install the power cord so that nobody can trip over it. Keep clear of pointed objects.
7. Always fully unwind the power cord before connecting the power plug to the power socket.
8. Keep the appliance away from hot gas, hot ovens and other heat-emitting appliances or heat sources. Never use the appliance on a hot or wet surface. Never place the appliance near moisture, heat and naked flames. Keep the appliance away from moving parts or appliances.
9. Never carry the appliance by the power cord and do not place anything on the power cord. Never pull on the power cord to disconnect the appliance from the power mains. Only pull on the plug.
10. To reduce the risk of injury, do not drape cord over the counter top or table top where it can be pulled on by children or tripped over unintentionally. We recommend that you do not use an extension cord with this appliance. Do not place the appliance directly underneath a power socket.
11. Always ensure the appliance is turned off before plugging in or unplugging the appliance from the power socket.
12. While the appliance is in operation, it must sit on a stable, even, water and heat resistant as well as dry work surface, like a table or a worktop. Do not place the appliance near the edge of a worktop or table.
13. The appliance is not designed for outdoor use. The appliance must not come into contact with rain. Do not use in vehicles or on boats.
14. Keep a minimum safety distance of 20 cm between the appliance and walls, curtains or other materials and objects and make sure that the air around the appliance can circulate freely.
15. Never cover the appliance with cloths or the like while it is in use. Do not place anything on top of the appliance, except for cups to preheat them.

16. Allow to cool before putting on or taking off parts, and before cleaning the appliance. Always switch off the appliance by pressing the ON/OFF button and unplug it if the appliance is not in use or left unattended, and before cleaning. We recommend the use of a residual current device (RCD safety switch) to provide additional protection during the use of electrical appliances. It is advisable to use a safety switch with a rated residual operating current of 30 mA maximum. For professional advice consult an electrician.
17. Do not make any adjustments to the appliance, cord, plug or accessories.
18. Incorrect use may cause injury!
19. Never reach for an appliance that has fallen into water or other liquids. Always use dry rubber gloves to pull the plug before taking it out. Do not start using it again before having it checked for functionality and safety by Solis or a service centre authorized by Solis.
20. Never place the appliance in such a way that it might fall into water or come into contact with water (e.g. in or next to a sink).
21. Never submerge the appliance itself or parts of the appliance (except for the water tank) like power cord or plug in water, or bring it into contact with water.
22. Place the appliance so that it is never exposed to direct sunlight.
23. Never put sharp or pointed objects and tools into the appliance openings. The appliance may become damaged – danger of electric shock!
24. Always switch the appliance off with the ON/OFF button and disconnect the power plug before attaching or removing parts. This also applies when refilling the water tank without taking the water tank out of the appliance.
25. Do not shake or relocate the appliance while it is in operation. Always switch the appliance off and pull the plug before moving it.

26. Only use the appliance as described in this manual. Only use with the provided accessories or accessories recommended by Solis, incorrect accessories or misuse can lead to damage of the appliance, to fire, electric shock or personal damage.
27. Never use the appliance with a remote control or an external timer switch.
28. Always make sure that the appliance is correctly assembled before connecting it to a power socket and starting to use it.
29. This appliance is only for **household** use and is not suitable for commercial use.
30. Remove and discard all packaging materials and potential stickers or labels (except for the type plate) before using the appliance for the first time.
31. Check the appliance before each use and ensure that the appliance, power cord and plug are not damaged and no parts have come loose.
32. In order to avoid electric shock, do not use the appliance if the power cord or plug are damaged or the appliance is otherwise faulty, dropped or damaged or if parts have come loose. Never attempt repairs yourself, except cleaning and descaling the appliance, but take your appliance to Solis or a Solis approved service centre in order to get it inspected or mechanically and electrically repaired, **in order to avoid a hazard**.
33. People with limited physical, sensorial or mental capabilities as well as unknowing or inexperienced people and children must not use the espresso machine except when supervised or thoroughly instructed on how to use the appliance by a person responsible for their safety. Additionally, they must be aware of the dangers arising from the appliance and know how to operate it safely. Cleaning and user maintenance shall not be made by children. Under no circumstances must the appliance be used or cleaned by children. The appliance and its power cord have to be kept away from children.

34. Always keep the appliance and power cord out of the reach of children.
35. Children must be supervised, so that they do not play with the appliance.
36. Pull the plug after every use. Only then, the appliance is fully switched off.
37. Use only cold tap water in the water tank. Do not use any other liquid. Under no circumstances fill the water tank with carbonated water.
38. Never use the espresso machine without water in the water tank.
39. Always make sure to correctly insert the portafilter into the brewing head before using the appliance to make coffee.
40. Never touch the hot appliance parts like the steam/hot water outlet, the metal part of the portafilter or the filter during or shortly after use. Only touch the heat insulated handles, buttons or selectors.
41. If you wish to make another cup of coffee, wait at least 10 seconds after the coffee extraction has finished before taking off the portafilter. The appliance has to be switched back to operation mode before the portafilter is taken off, meaning the two button surrounds for 1 cup and 2 cups have to light up white constantly. **CAUTION:** The portafilter, the brewing head, the filter and the coffee dregs mixed with hot water are very hot!
42. Never take the portafilter off while the appliance performs a brewing process or steams milk – the appliance is pressurised!
43. The water tank, too, must never be removed while the appliance performs a brewing process!



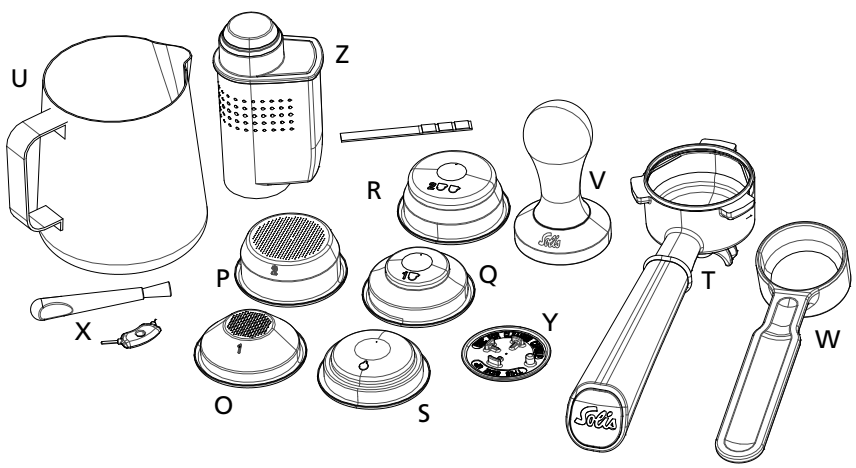
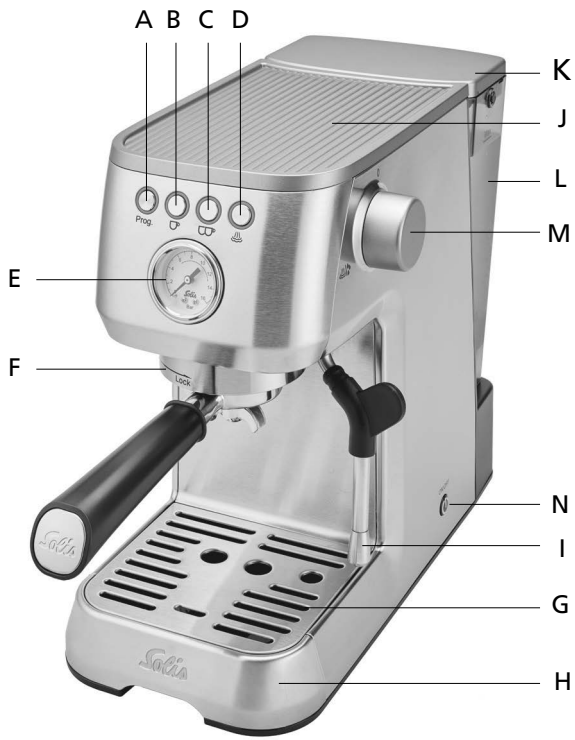

44. Never point the steam / hot water wand towards persons, animals or steam and moisture sensitive furniture! The escaping steam resp. the water is very hot and could cause scaldings!
45. Do not leave the espresso machine unattended when in use. This applies especially when children are nearby.
46. **CAUTION:** The appliance becomes very hot during use! Allow the appliance to cool down before removing or attaching parts, moving, relocating or cleaning it.
47. Only cups and tamper may be placed on the cup tray. Do not place any other items on the appliance. **CAUTION:** After prolonged use, the cup shelf gets so hot that you might burn yourself on it!
48. Keep the appliance and accessories clean. Please refer to the information given in the manual.
49. Oils or lubricants must not be used with this appliance.
50. The ambient temperature for use and storage should not come below 0°C.
51. The coffee-maker shall not be placed in a cabinet when in use.
52. Do not use appliance for other than intended use.

SAVE THESE INSTRUCTIONS.



▲ APPLIANCE DESCRIPTION

EN

- A Programming button “Prog.”
for programming the settings
- B Coffee extraction button for 1 cup 
- C Coffee extraction button for 2 cups 
- D Steam button 
- E Pressure gauge (manometer)
- F Brewing group with brewing head
- G Drip grid, removable
- H Drip tray, removable, with inlying red float gauge to indicate when the drip tray is full.
- I Moveable steam / hot water wand, with thermo-insulated handle and removable steaming nozzle
- J Cup tray
- K Water tank lid, removable
- L 1,7 litre water tank, removable, with Min- and Max-markings, handle and filter cartridge bracket
- M Steam / hot water control
- N  ON/OFF button
To turn the espresso machine on and off

■ ACCESSORIES

- O Single-wall filter for one cup (54 mm)
- P Single-wall filter for two cups (54 mm)
- Q Double-wall filter for one cup (54 mm)
- R Double-wall filter for two cups (54 mm)
- S Filter for compact 44 mm pods
- T Portafilter with double outlet (removable)
- U Stainless steel milk jug, capacity 350 ml
- V Tamper
- W Measuring spoon
- X Cleaning tool and cleaning brush
- Y Rubber insert for brewing group cleaning
- Z MAVEA Intenza water filter cartridge with test strip

▲ THE FUNCTION BUTTONS, THE CONTROLS AND THE PRESSURE GAUGE

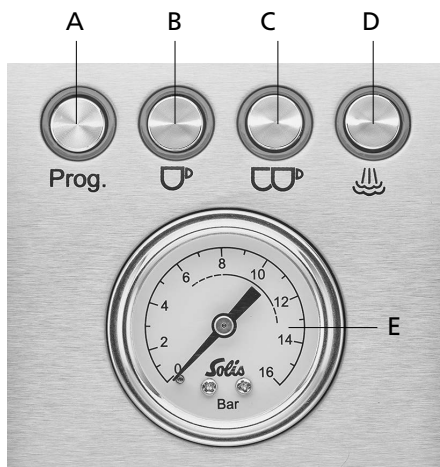

A PROGRAMMING BUTTON Prog.

- With this button, you can make the following settings:
 - adjust the brewing temperature
 - set the automatic shutdown
 - program whether or not there is a water filter installed, lengthening the descaling interval
 - reset the appliance to factory settings

You can learn exactly how to make the settings in the section “Adjusting the appliance” on pages 17–21 of this manual.

B COFFEE EXTRACTION BUTTON FOR 1 CUP ☕

- With this button, you can adjust the extraction volume for 1 cup. If the amount has already been set, you can start dispensing coffee by briefly pushing the button. Refer to page 24 for detailed instructions.

C COFFEE EXTRACTION BUTTON FOR 2 CUPS ☕☕

- With this button, you can adjust the extraction volume for 2 cups. If the amount has already been set, you can start dispensing coffee by briefly pushing the button. Refer to page 24 for detailed instructions.

D STEAM BUTTON



- You can activate the steam function with this button, making the appliance heat up to produce steam for making steamed milk or heating beverages.

M STEAM / HOT WATER CONTROL

- If the steam function has been activated and the  button lights up constantly, you can open the steam / hot water control all the way up in a counter clockwise direction to let steam escape from the steam / hot water wand. Use it to steam milk or heat beverages. Steam escapes from the wand for as long as the control is open. Refer to pages 25–27 for detailed instructions.
- If the steam function has not been activated and the appliance is in coffee extraction mode instead, opening up the steam / hot water control activates the hot water function. Refer to page 27 for detailed instructions.

NOTE: The espresso machine is too hot to make coffee immediately after producing steam. This is indicated by either the steam button lighting up constantly (meaning the appliance is still in steam mode) or by the two coffee extraction buttons flashing, meaning the appliance is cooling down. If you press one of the two coffee extraction buttons in this moment, the appliance performs a rinse cycle (steam escapes into the drip tray), so that the boiler temperature decreases for coffee extraction.

N ON/OFF BUTTON (ON SIDE OF APPLIANCE)

- Once you have started the machine with this button, the 4 button leds will flash 2 times and the heating-up phase starts. The  and  buttons will continue flashing till the temperature is sufficient for coffee extraction, than these two buttons constantly light up white.

E PRESSURE GAUGE (MANOMETER)

- The pressure gauge measures the pressure, at which the water is forced through the ground coffee in the portafilter. The extraction range is ideal when the manometer needle stands between 8 and 12 during extraction, especially for espresso coffee. Then, the espresso coffee has a fine and even crema.
- If the needle is below 6 during extraction, the water is forced through the portafilter at insufficient pressure (too quickly). The coffee turns out watery and has a lightly coloured or not enough crema and may taste acid. Reasons for this might be: too coarsely ground coffee, insufficient amount of ground coffee in the portafilter, the ground coffee has not been tamped firmly enough or too old coffee.
- If the needle is above 13 during extraction, the water is forced through the portafilter at excessive pressure (too slowly). The coffee turns out bitter and has a dotted or irregular crema. Reasons for this might be: too finely ground coffee, too much ground coffee in the portafilter or the ground coffee has been tamped too firmly.

EN ▲ BEFORE FIRST USE

A. CLEANING THE APPLIANCE

- Carefully remove the appliance from the packaging and remove all stickers, labels (except for the type plate) and packaging materials.
- Remove all accessories from the packaging and from the appliance.
- Remove the water tank.
- Clean the water tank with the lid, the tamper, the measuring spoon and the filter as well as the portafilter, the milk jug and the rubber insert with warm water and some mild dishwashing liquid. After that, rinse with clear water and dry.
- Also, wipe the casing of the espresso machine and the drip tray with the drip grid clean with a soft, damp cloth and dry all parts.
- Make sure that the steam / hot water control is turned off (OFF position, turn all the way in a clockwise direction).



CAUTION: The appliance chassis, the power cord and the power plug must never be submerged in or come into contact with water or any other liquid!

NOTE: The parts of the espresso machine and the accessories are not dishwasher safe.

B. INSTALLING THE MAVEA INTENZA WATER FILTER CARTRIDGE INTO THE TANK

Thanks to the MAVEA Intenza water filter cartridge, limescale deposits are reduced, leading to a prolonged machine lifetime and optimal performance concerning the brewing pressure and brewing temperature as well as a more intensive aroma of your coffee.

You can select whether or not you have a water filter inserted in the appliance settings menu, meaning it is possible to operate the appliance without a water filter. However, using a water filter not only extends the descaling interval but also increases the lifetime of your machine. It also improves the taste of your coffee. Therefore, we generally recommend inserting the MAVEA Intenza water filter cartridge and replacing it when the appliance prompts you to do so.

1. Setting the water quality on your MAVEA Intenza water cartridge

To make sure that the Original Intenza Aroma Ring is optimally adjusted, you can test your water quality with the included test strip. Hold the test strip briefly into your tap water, wait one minute and read your water quality from the test strip.

Now, set the ring on the bottom of the cartridge to the corresponding position (letter **A**, **B** or **C**).

A: for regions with soft water

B: for regions with medium hard water

C: for regions with hard water (default setting)

2. Installing the water filter cartridge

- Place the cartridge upside down in a jug of cold water and gently squeeze the cartridge to remove potential air bubbles.
- Take the water tank off of the appliance and vertically place the cartridge in the purpose-built bracket on the inside of the tank. The Original INTENZA Aroma Ring with the letters has to be on the bottom side. To ensure best quality, make sure that the cartridge is firmly inserted and that the seal is in the correct position.
- Fill the tank up to the Max-marking with cold tap water. Place the lid on the tank.
- Place the water tank back on the appliance.



IMPORTANT: When using a cartridge for the first time, each MAVEA Intenza water filter cartridge has to be rinsed with half a litre of water. To rinse the cartridge, activate the automatic rinse program by adjusting the appliance to an inserted water filter. Proceed as described in section "Adjusting the appliance / Water filter programming" on page 17.

■ OPERATING AND SAFETY INFORMATION

- The MAVEA Intenza water filter cartridge is designed for use only with municipally treated tap water (note: this water is constantly controlled and according to legal regulations safe to drink) or with water from private supplies which has been approved as safe to drink. If an instruction is received from the authorities that mains water must be boiled, the filtered water must also be boiled. When the instruction to boil water is no longer in force, the entire coffee machine must be cleaned and a new cartridge inserted.
- Filter cold water only.
- Store replacement filter cartridges in a cool and dry place in their original, sealed packaging.
- Clean the water tank regularly.
- For certain groups of people (e.g. people with weakened immune systems, babies) it is generally recommended to boil tap water. This also applies to filtered water.
- Note for people with kidney disease or dialysis patients: during the filter process, the potassium content may be increased slightly. If you suffer from kidney disease and/or follow a potassium restricted diet, we recommend prior agreement with your doctor. The amount of released potassium in 1L of filtered water is lower than potassium contained in either an apple or a banana.
- As water is a foodstuff, the water in the tank must be used up within 1 day.
- Should your machine not be in use for a prolonged period (e.g. holiday) we recommend that you discard any water left inside the tank and leave the cartridge inside. Before using the machine again, take out the cartridge, clean the water tank and reinitiate the cartridge as described in the instructions above.
- Should your machine require descaling, always remove the water filter cartridge from the water tank. After the descaling procedure clean thoroughly the whole water tank and reinitiate the cartridge as described in the instructions above.
- MAVEA cannot accept any responsibility or liability if the above recommendations for the use and changing of the MAVEA Intenza water filter cartridge are not respected.

C. ADJUSTING THE APPLIANCE

1. Programming the appliance for a water filter

After having inserted the MAVEA Intenza water filter cartridge as described in the section "Installing the water filter cartridge" on page 15, program the appliance so that the water filter is rinsed with 500 ml of water and the descaling intervals are adjusted. With a water filter inserted, the intervals between two descaling cycles are more than twice as long.

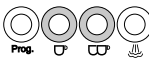
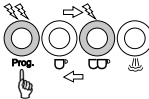
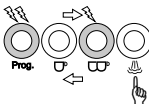
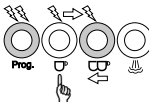
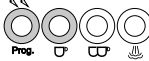
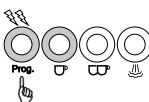
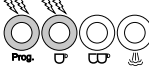
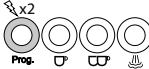
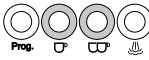
<ul style="list-style-type: none"> Switch the appliance on with the ON/OFF button. Wait for both coffee buttons to constantly flash white, indicating that the appliance is in operation mode. Place a container that holds at least 500 ml under the brewing group. 	
<ul style="list-style-type: none"> Press the Prog. button to switch to programming mode. The Prog. button flashes quickly, a signal sounds and the other three buttons flash alternately. 	
<ul style="list-style-type: none"> Press the ☕ button. Now, only the two coffee buttons ☕ / ☕ flash alternately, the Prog. button keeps flashing quickly. 	
<ul style="list-style-type: none"> Press the ☕ button to confirm that the water filter is inserted. (☕ = yes, ☕ = no) 	
<ul style="list-style-type: none"> Once the ☕ button lights up constantly and the Prog. button flashes quickly, the setting is made. 	
<ul style="list-style-type: none"> Now, press the Prog. button to activate the automatic rinse cycle. The program increases the descaling interval of the machine. 	
<ul style="list-style-type: none"> The automatic rinse cycle is performed, 500 ml of water are flushed through the brewing group. The Prog. and ☕ buttons flash quickly during the rinse cycle. 	
<ul style="list-style-type: none"> When the automatic rinse cycle has been completed, the Prog. button flashes twice, the setting is saved and completed, a signal sounds twice. 	
<ul style="list-style-type: none"> Empty the container containing the hot water from the automatic rinse cycle. The appliance switches back to operation mode. 	

Programming the appliance for use without water filter:

- The default setting is that no water filter is inserted. However, we recommend inserting the included MAVEA Intenza water filter cartridge in any case and performing the previously specified programming.
- If for some reason you do not want to insert a water filter, you can leave the default setting. If you have stopped using a water filter, proceed as described on page 17, but push the  button in the 4. step. Then, press the **Prog.** button to confirm the programming. The **Prog.** button flashes twice, the setting is saved and completed and a signal sounds twice. The “no water filter” programming disables the water filter replacement alarm and decreases the descaling interval time.

ATTENTION: Do not run the machine without MAVEA Intenza water filter cartridge with setting 'yes'. Any damage caused by limescale will not be covered by warranty.

In general:

Pushing the **Prog.** button gets you to programming mode.



Subsequently pushing the  button gets you to the water filter settings menu.

After that, you can perform the following settings:

 is the setting for “with water filter”

 is the setting for “no water filter”

ATTENTION:

If the  button alternately flashes white and red and simultaneously the  button constantly lights up white, the water filter replacement alarm has been triggered!

In this case, empty out the water tank, replace the old water filter cartridge with a new one and proceed as described on page 31!

2. Setting the brewing temperature

You can set a low, medium or high brewing temperature.

The default setting is medium. You can reduce or increase this standard temperature.

<ul style="list-style-type: none"> In operation mode, push the Prog. button to switch to programming mode. The Prog. button flashes quickly, a signal sounds and the other three buttons flash alternately. 	
<ul style="list-style-type: none"> Push the Cup button. The machine indicates the current brewing temperature with the button illumination. 	
<ul style="list-style-type: none"> Now, set the desired brewing temperature: 	
Push the Mug button: Standard temperature setting	
Push the Cup button: Low temperature setting	
Push the Steam button: High temperature setting	
<ul style="list-style-type: none"> Push the Prog. button again to save the setting. The Prog. button flashes twice and a signal sounds twice. 	
<ul style="list-style-type: none"> After that, the appliance returns to operation mode. 	

In general:

Pushing the **Prog.** button gets you to programming mode.

Subsequently pushing the **Cup** button gets you to the brewing temperature settings menu.

After that, you can perform the following settings:

Cup is the setting for "low temperature"

Mug is the setting for "medium temperature" (default setting)

Steam is the setting for "high temperature"

Push the **Prog.** button to save the program.

3. Setting the automatic shutdown

You can adjust whether you want the appliance to switch to standby mode after 10 minutes, 30 minutes or 120 minutes. The default setting is 10 minutes. The standby mode itself lasts for 20 minutes (not adjustable), after that, the appliance switches itself off.

<ul style="list-style-type: none"> In operation mode, push the Prog. button to switch to programming mode. The Prog. button flashes quickly, a signal sounds and the other three buttons flash alternately. 	
<ul style="list-style-type: none"> Push the button. The machine indicates the current automatic shutdown setting with the button illumination. 	
<ul style="list-style-type: none"> Now, set the desired changeover time: 	
<p>Push the button to set a changeover time of 10 minutes</p>	
<p>Push the button to set a changeover time of 30 minutes</p>	
<p>Push the button to set a changeover time of 120 minutes</p>	
<ul style="list-style-type: none"> Push the Prog. button again to save the setting. The Prog. button flashes twice and a signal sounds twice. 	
<ul style="list-style-type: none"> After that, the appliance returns to operation mode. 	

In general:

Pushing the **Prog.** button gets you to programming mode.

Subsequently pushing the button gets you to the automatic standby changeover time interval settings menu.

After that, you can perform the following settings:

is the setting for "10 minutes" (default setting)



is the setting for "30 minutes"

is the setting for "120 minutes"

Push the **Prog.** button to save the program.

4. Resetting the appliance (Restore default settings)

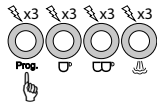
If you want to reset your appliance, please proceed as follows:

<ul style="list-style-type: none"> In operation mode, press and hold the Prog. button for 10 seconds. All 4 buttons flash three times. Default settings are restored. A triple signal sounds. 	
<ul style="list-style-type: none"> After that, the appliance returns to operation mode. 	

▲ MAKING ESPRESSO WITH YOUR SOLIS BARISTA PERFETTA PLUS

NOTE: Check the water level in the water tank before every use. Change the water daily. Follow the Min- and Max-markings on the tank. Do not use any distilled or carbonated water, soda or other liquids.

1. CHOOSING THE RIGHT FILTER

Single wall filter

The single wall filters are ideal for freshly ground coffee. Thanks to the single wall filter, you can experiment with grind size, dosage and tamping force to influence the taste of your coffee and make optimal espresso.

There is a single wall filter for 1 cup and one for 2 cups.

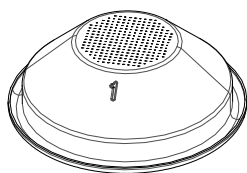

1 cup

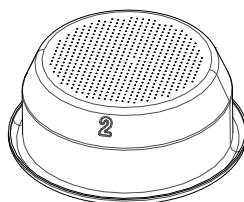

2 cups

Double wall filter

The double wall filters are ideal for pre-ground coffee. They optimise the extraction pressure and thus help make the espresso enjoyment optimal.

There is a double wall filter for 1 cup and one for 2 cups.

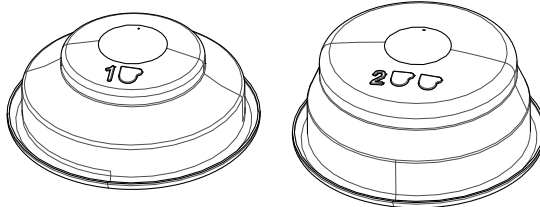

1 cup

2 cups

Filter for compact 44 mm pods

If you want to use compact pods, use the filter for pods.

Place the coffee pod in the centre of the filter as precisely as you can and place the pod handling paper inside the filter. Read the instructions on the packaging of the pods.

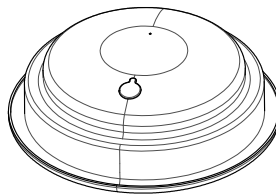

2. TIPS FOR THE PERFECT ESPRESSO

Storage

- To prevent coffee aromas from evaporating quickly, it is best to store your coffee airtight in its original packaging in a cool and dark place. But never in the refrigerator, as it is humid and the coffee absorbs the ambient odours.

Preheating the machine

- Before the first use, the appliance parts, the portafilter and the cup should be warmed up so that you can immediately enjoy a cup of hot coffee. Mount the portafilter with the filter inserted but without the coffee powder to the brewing group. Use the same cup with which you later prepare the coffee. Press one of the two coffee buttons to let hot water run through the portafilter into the cup.

ATTENTION: There may still be hot water in the portafilter. Be careful not to scald yourself.

- As long as the appliance parts are still hot, only the cups need to be pre-heated. The cup tray warms up during operation. It can be used for preheating cups. You can also rinse the cups with a little hot water.

Grinding

- For a perfect coffee, the coffee beans should be freshly ground with a grinder. There is no such thing as the right grind size, as factors such as variety of coffee bean, amount of coffee powder and tamping pressure also play an important role. Experiment to make your personal favourite coffee.

Dosage

- Wipe the filter in the portafilter clean with a dry cloth. Fill the filter for one cup with the measuring spoon of coffee powder (approx. 8–9 g) resp. twice the amount (approx. 16–18 g) for two cups of coffee. Distribute the coffee powder evenly in the filter.

ATTENTION: Don't overfill the filter with coffee powder to avoid a contact with the group head and ensure a consistent extraction and a proper seal in the group head.

Tamping

- Use the tamper (V) to tamp the coffee powder. Like that, it can provide the necessary resistance to the water flowing through. Make sure that the tamper is pushed down straight so that a horizontal bed of coffee is formed.
- Remove coffee residue from the edge of the portafilter so that it can be correctly inserted into the brewing head.

ATTENTION: If the edge of the portafilter is not clean, the portafilter can not be inserted tightly into the brewing head and water may leak out next to the portafilter.

NOTE: When using compact 44 mm pods, simply place them in the center of the corresponding filter (S). Tamping is not necessary in this case.

Dispensing the coffee

- Rinse the brewing group for a few seconds by pressing one of the coffee buttons. This will remove old coffee residues. Then, insert the portafilter into the brewing group so that you align the handle of the portafilter with the "Insert" symbol, lock the portafilter into place and turn the handle to the right until you feel a resistance and the handle stands at approx. 90° to the machine, under "Lock". Place one or two cups (preferably preheated) under the outlets of the portafilter.
- As soon as the machine has reached the temperature for dispensing coffee, the two coffee buttons ☞ and ☛ constantly light up white. Press one of the coffee buttons and the machine starts the process and automatically cancels the dispensing process.

After each coffee brew

- Carefully remove the portafilter from the brewing head. Use a knock-out bowl to knock the coffee grounds out of the filter. Please do not pour the coffee grounds down the drain, as this might clog the sewage pipes.

ATTENTION: The portafilter, filter and especially the coffee grounds are very hot! Be very careful when removing it, you could scald yourself. Rinse the filter and the portafilter carefully under running water. Dry both parts with a cloth.

- Regularly check whether the drip tray is full and has to be emptied to prevent overflow which could damage the underlying surface. The drip tray must be emptied at the latest when the red float gauge between the drip grid becomes visible.

3. PROGRAMMING THE COFFEE AMOUNT FOR 1 CUP OR 2 CUPS

During the first coffee preparation, you can program the extraction volume for 1 cup or 2 cups. Please proceed as follows:

- Wait until both coffee buttons constantly light up white.
- Press and hold the ☞ or ☛ button for at least 5 seconds. As long as you keep the button pressed, coffee will run into the cup after a brief pre-brewing phase. When the desired quantity has been dispensed, release the button, the coffee dispensing stops, two signals sound and the dispensed quantity is saved. During programming and coffee dispensing, the **Prog.** button and the coffee button you have used flash. After dispensing, only the two coffee buttons light up constantly and indicate that the machine is in operation mode.
- The next time you prepare coffee with the same coffee button, just press the coffee button briefly and the stored quantity will be brewed.
- By changing type of coffee and/or amount of coffee powder, you may need to re-adjust the volume.

ATTENTION:

- The machine stops automatically after approx. 1 minute or after 300 ml of coffee have been dispensed.

- If you want to change the saved amount, simply press and hold the coffee button again until the new amount has been dispensed and saved.
- You can stop the extraction at any time by pushing the coffee button again.

In general:

As long as the two coffee buttons are flashing, the machine is heating up.

As soon as both coffee buttons constantly light up white, the machine is ready for use.

While a coffee is being prepared, the pressed button flashes. If the coffee is prepared for the first time and the coffee button is held down until the desired volume is in the coffee cup, the **Prog.** button and the pressed coffee button flash during this time.

- If you want to brew another cup remove the portafilter, tap the coffee grounds out of the filter and rinse the portafilter clean with clear hot water. **CAUTION:** The portafilter and the filter are hot! Afterwards dry the filter with a clean towel. The filter is now ready for use again.

CAUTION:

Never leave the espresso machine unattended while brewing espresso!

Never touch the hot surfaces of the espresso machine. You could scald yourself! The portafilter, the filter and the steam/hot water outlet are especially hot during and after use!

▲ **STEAMING MILK FOR CAPPUCCINO / CAFFE LATTE**

The stainless steel steam/hot water wand with steaming nozzle of your Solis Barista Perfetta Plus turns fresh, cold milk into creamy, warm, frothy milk to produce a delicious cappuccino or caffe latte.

Proceed as follows:

- First, make an espresso in a bigger cup.
- To activate the steam function for steaming milk, press the steam button  in the operation mode (when both coffee buttons light up white): the button starts flashing for as long as the machine is heating up for the steam function, the two coffee buttons are meanwhile off. As soon as the steam button is constantly lit up white, the steam function is ready for operation.
- Pour fresh, cold milk into the milk jug up to the bottom end of the spout. Keep in mind that the volume of cold milk doubles when it is steamed up.
- As soon as the steam button is constantly lit up white, move the steam/hot water wand with the thermo-insulated rubber handle so that it is positioned above the holes in the drip grid.
- Open the steam/hot water control all the way for a few seconds to flush out any residual water in the steam wand. Turn off the control again.

- Lower the frothing nozzle of the steam/hot water wand a few millimetres into the milk, then turn the steam/hot water control all the way up. Steam escapes and the steam button flashes during the steam function.
- When the milk is sufficiently steamed or as soon as your hand can not touch the milk jug for longer than 3 seconds (ideal temperature of approx. 65°C is reached), turn off the control. Only then remove the milk jug. The steam button constantly lights up white again.
- Wipe the steam/hot water wand clean with a damp cloth. Lower the steam/hot water wand with the thermo-insulated rubber handle down to the holes in the drip tray, turn the steam/hot water control back to the highest steam position and allow some steam to escape into the drip tray to flush the milk residue out of the steam/hot water wand. Turn off the control.
- Pour the steamed milk directly onto the espresso.



CAUTION: Never touch the hot surfaces of the espresso machine especially the one of the steam / hot water wand during and after the steam function. You could scald yourself! Never point the steam / hot water wand towards persons, animals or steam and moisture sensitive furniture! The escaping steam is very hot and could cause scaldings!

NOTES:

- A steam release of not more than 60 seconds is recommended.
- As long as the steam button is constantly lit, you can activate the steam function at any time. After approx. 40 seconds, the machine exits the steam mode and slowly cools down to again reach the temperature for dispensing coffee. This might take a few minutes. During this time, the two coffee buttons flash. To speed up the cooling process, press one of the two coffee buttons. The cooling-rinsing cycle is performed, steam escapes into the drip tray and the two coffee buttons flash white. As soon as the two coffee buttons constantly light up white, coffee can again be prepared. If you want to return to the steam function, press the steam button and wait a few seconds until the steam button constantly lights up white.

In general:

If the steam button flashes, the appliance is heating up for the steam function.

If the steam button is constantly lit up white, the steam function can be activated by turning the steam/hot water control.

If the two coffee buttons flash, the appliance cools down again for coffee dispensing or a cooling-rinsing cycle is performed.

If the two coffee buttons are constantly lit up white, coffee can be prepared resp. the machine is in operation mode.

▲ HEAT WATER OR BEVERAGES USING THE STEAM FUNCTION

You can also use the steam function and the steam/hot water wand to heat water or beverages (e.g. hot chocolate).

▲ HOT WATER FUNCTION

You can also use the steam/hot water control (M) to prepare hot beverages (e.g. tea) by pouring hot water out the steam/hot water wand.

Proceed as following:

- Place a container under the steam/hot water wand.
- Counter clock wisely turn the steam / hot water control all the way up, hot water runs through the steam/hot water wand into the container. The two coffee buttons flash white.
- To stop the flow of hot water, turn off the steam / hot water control. The two coffee buttons constantly light up white, the appliance is ready for use

CAUTION: Never touch the hot surfaces of the espresso machine especially the one of the steam / hot water wand during and after the hot water function. You could scald yourself!

ENERGY SAVING FUNCTION: AUTOMATIC SHUTDOWN

In order to save energy, the Solis Barista Perfetta Plus espresso machine automatically switches to standby mode if it has not been used for several minutes.

You have previously set the duration of this period in the setting "Setting the automatic shutdown", please refer to page 20.

The appliance will remain in standby mode for 20 minutes before switching off.

To reactivate the unit in standby mode, simply press any button.

▲ **CLEANING AND MAINTENANCE**

ATTENTION: Every time before cleaning, switch off the appliance, disconnect the mains plug from the power outlet and let the appliance cool down.

Do not use abrasive or aggressive cleaning agents, rough sponges or cloths as they might scratch the surface.

ATTENTION: Never immerse the espresso machine casing, the power cord or the power plug in water or other liquids or allow the parts to come into contact with them!

NOTE: The espresso machine parts and accessories are not dishwasher safe.

■ **CLEANING THE FILTER AND THE PORTAFILTER**

- Use the small needle of the cleaning tool to clean the hole of the dual wall filters. The pin is not intended for the single wall filters.
- Up to under the handle of the portafilter, place the dirty portafilter and the filter in a container with mild detergent and hot water.

■ **CLEANING THE STEAMING NOZZLE OF THE STEAM / HOT WATER WAND**

- Unscrew the steam nozzle from the steam/hot water wand. Rinse the steam nozzle carefully in warm water and then re-rinse it with clear water.
- Should the nozzle be blocked, insert the big needle of the cleaning tool into the opening of the nozzle. If the nozzle still is clogged, first place the nozzle in a glass of hot water, then use the needle again to remove the blockage.
- Screw the nozzle back onto the steam/hot water wand.

■ **CLEANING THE CASING, THE CUP TRAY AND THE WATER TANK**

Clean the casing, the cup tray and the water tank with a soft, slightly moist cloth, then dry it with a dry cloth.

■ **CLEANING THE DRIP TRAY WITH DRIP GRID**

- Remove, empty and clean the drip tray with the drip grid at regular intervals but every time it is full and the red float gauge is visible between the drip grid.



- Remove the drip grid and pull the drip tray out to the front. Hand wash the drip tray and the drip grid with mild detergent and warm water. Do not use any aggressive cleaning agents or scouring sponges. Rinse the tray and the grid with clear water and carefully dry both parts.

CAUTION: Drip tray and drip grid are not dishwasher safe.

- Reinsert the drip tray and place the grid back on the drip tray.



■ CLEANING THE BREWING HEAD AND THE BREWING GROUP – PERFORMING THE CLEANING CYCLE

If the appliance emits a cleaning alarm (☞ button alternately flashes white and red and the ☞ button is lit white), you will have to clean the brewing head with the included rubber insert (Y) and a for espresso machines suitable cleaning tablet (e.g. URNEX Cafiza) to thoroughly remove coffee grease and other residues.

Proceed as following:

1. First empty the drip tray and place it back into the appliance. Fill the water tank up to the Max-marking with water. Place a container under the brewing group.
2. Now, place one of the filters for 2 cups in the portafilter. Place the rubber insert (Y) in the filter and put a cleaning tablet on top. Insert the portafilter into the brewing group.
3. Now press the **Prog.** button, the **Prog.** button and the ☞ button flash red.
4. Now press the ☞ button to start the automatic cleaning cycle.
5. During the automatic cleaning cycle, the ☞ and **Prog.** buttons flash rapidly. The cleaning cycle lasts less than 10 minutes, approx. 500 ml of water are led through the brewing group. During this time the buttons cannot be operated.
6. As soon as the cleaning is finished, two signals are sounded and both coffee buttons constantly light up white, the other buttons are not lit up.
7. Remove the portafilter from the brewing group. Rinse the portafilter, the rubber insert, the filter and the drip tray with warm water. Re-stow the rubber insert for the next use.



■ STORING THE SOLIS BARISTA PERFETTA PLUS ESPRESSO MACHINE

Store the cooled down, cleaned and dry machine in an upright position, ideally in the original packaging. Do not place any items on the appliance.

▲ DESCALING

If your machine requires a descaling cycle, the machine will emit a descaling alarm: In operation mode, the steam button flashes red and both coffee buttons constantly light up white.

In this case, the machine can still be used, but none of the settings (except for the coffee quantity) are available at this moment.

ATTENTION: In the event of an alarm, you should descale your machine immediately in order to prevent the functionality from being reduced or the coffee quality from degrading. Repairs to the espresso machine relative to limescale problems are not covered by the warranty if the descaling procedure described below is not performed regularly.

Solis recommends descaling your Solis Barista Perfetta Plus espresso machine with a mixture of a descaling agent and water. Please use only for espresso makers suitable descaling agents (e.g. URNEX Dezcal powder) for descaling the machine. Damages caused by the use of improper descaling agent are not covered by warranty.

When the descaling alarm is displayed, please proceed as follows:

1. Remove the water tank from the appliance and empty it out. Remove the MAVEA water filter from the tank. Follow the instructions for use of the descaling agent and put the descaling solution in the water tank. Place the water tank back on the rear of the appliance. Empty the drip tray and reinsert drip tray and grid.
2. Place a large container under the brewing head and place the empty milk jug under the steam/hot water wand.
3. While the descaling alarm is displayed, press the **Prog.** button, now the **Prog.** button and the steam button flash red.
4. Now, press the steam button to start the automatic descaling program. The **Prog.** button and the steam button flash quickly. The descaling program lasts less than 15 minutes with few cycles. During one of these cycles, turn on the steam/hot water control (M) to allow steam to escape so that the steam wand is also descaled. Then, turn the control back to the OFF position. During the pauses, the tank can be emptied, making it possible for the tank to hold less than 1 litre to make sure that the tank can stand on the drip grid. Drip tray and grid must not be removed.
5. After these cycles, the descaling process ends, a double signal sounds, the **Prog.** button and the steam button flash more slowly again. Now the machine has to be rinsed to remove the descaling residues.

6. Refill the water tank with minimum 1.2 litres of tap water. Empty both containers and the drip tray. Replace the drip tray and grid. Place the two containers back under the brewing head resp. under the steam/hot water wand.
7. Press the steam button, approx. 1 litre of water will run through the brewing group without a pause. During this rinsing process, open the steam/hot water control once to the maximum position for minimum 20 seconds so that the steam/hot water wand is also rinsed. Then, turn the steam/hot water control back to the OFF position so that the remaining water runs through the brewing group. During the rinsing process, the **Prog.** button and the steam button flash quickly again.
8. When the rinsing process is complete, both coffee buttons light up white again, the other buttons are not lit up and a signal sounds twice.
9. Remove the water tank again, empty it out, rinse it with clear water and reinsert the water filter. Empty the drip tray and rinse it.

NOTE: Please wipe potential splashes of descaling solution on the appliance casing away immediately, as the agent might damage the surface.

NOTE: If the descaling procedure is not completed correctly (e.g. no electricity), we recommend to complete the procedure and rinse properly the appliance.

WARNING: Never submerge power cord, power plug or the appliance itself in water or any other liquid. During descaling, never remove the water tank or allow it to empty completely.

▲ THE ALARM SIGNALS

ATTENTION! In general: If a button flashes red, it represents an alarm signal!

NOTE: The appliance remains operational and coffee can still be dispensed. Only the settings are unavailable while an alarm is emitted.

■ WATER FILTER HAS TO BE REPLACED: ☑ BUTTON FLASHES WHITE / RED

For the water filter alarm, the ☑ button alternately flashes white and red, the ☒ button lights up white.

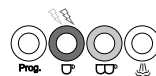

Once the water filter alarm is emitted, please proceed as follows:

1. Press the **Prog.** button.
2. Remove the water tank, remove the water filter, rinse the water tank and insert a new filter. Fill the tank with cold water up to the Max-marking and reinstall the water tank. Please refer to page 14–15 for information on how to install the MAVEA Intenza water filter.
3. Place the container under the brewing group.
4. Press the ☑ button to activate the automatic rinse cycle. 500 ml of water are fed through the appliance.
5. Once the ☑ and ☒ buttons constantly light up white, the appliance is back in operation mode.

■ **CLEANING CYCLE HAS TO BE PERFORMED:
☕ BUTTON FLASHES WHITE / RED**

For the cleaning alarm, the ☕ button alternately flashes white and red, the ☕ button lights up white.



Please refer to page 29 for information on how to perform the cleaning cycle.

■ **DESCALING CYCLE HAS TO BE PERFORMED:
☕ BUTTON FLASHES RED**

For the descaling alarm, the ☕ button flashes red, both coffee buttons light up white.

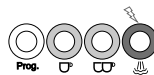

Please refer to pages 30–31 for information on how to perform the descaling cycle.

ATTENTION: It is possible that multiple alarm signals are displayed at the same time.

In such a case, each alarm should be fixed individually according to the description in the manual, until all alarms have gone out and both coffee buttons constantly light up white again.

■ **ALARM SIGNAL
“COFFEE DISPENSING NOT POSSIBLE”:
BOTH COFFEE BUTTONS FLASH TWICE
AND TWO SIGNALS ARE SOUNDED**

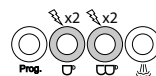

Possible reasons and fixes:

When water tank is empty the machine will stop to brew coffee or pouring hot water or steaming after a few seconds.

Fill the water tank up to the Max marking and press one of the two coffee buttons. The two coffee buttons constantly light up white if the appliance is ready for use again.

IMPORTANT: Please always fill the tank with water after the filter has been installed and start the settings and the rinse cycle for the new filter as described on page 17.

Coffee dispensing is not possible because the coffee is ground too finely: The pump stops if no coffee is dispensed after 60 seconds and two signals are sounded.

Change out the ground coffee in the filter, the coffee powder has to be less finely ground.

▲ TROUBLESHOOTING

EN





Problem	Possible cause	Solution
<p>Machine doesn't work.</p>	<p>Machine is not switched on or power plug is not plugged in.</p> <p>Short circuit / power outlet is without power.</p> <p>The espresso machine is faulty.</p>	<p>Make sure that the power plug is plugged in, that the ON/OFF button has been pressed and that both coffee buttons light up white.</p> <p>Check the power supply.</p> <p>Contact service center.</p>
<p>Coffee does not or only slowly run out of the portafilter.</p>	<p>Water tank is empty.</p> <p>The water tank is not installed correctly.</p> <p>Coffee is ground too finely.</p> <p>Too much coffee in filter.</p> <p>Ground coffee is tamped too strongly.</p> <p>Filter is clogged up.</p> <p>The machine is set to steam / hot water mode, meaning the steam button has been pressed (the steam button is lighting up or blinking and the coffee buttons ☕ and ☕ are not lighting up).</p> <p>The steam / hot water control is open.</p> <p>The espresso machine is faulty.</p>	<p>Fill water tank.</p> <p>Correctly install the water tank.</p> <p>Ensure appropriate degree of grinding.</p> <p>Ensure appropriate amount.</p> <p>Tamp ground coffee less strongly.</p> <p>Clean the filters.</p> <p>Press one of the coffee buttons and wait for the two coffee buttons to constantly light up white.</p> <p>Turn off the control.</p> <p>Contact service center.</p>
<p>Coffee runs through too quickly.</p>	<p>Coffee is ground too coarsely.</p> <p>Too little coffee in filter.</p> <p>Ground coffee is not tamped strong enough.</p>	<p>Ensure appropriate degree of grinding.</p> <p>Ensure appropriate amount.</p> <p>Tamp ground coffee more strongly.</p>

Problem	Possible cause	Solution
Coffee is cold.	Cups not pre-warmed. Machine is not pre-warmed. Brewing temperature is too low.	Pre-warm cups with warm water. Let water run through the appliance with the inserted portafilter (with filter but without ground coffee) before extracting the first coffee to warm up all appliance parts. Change brewing temperature.
Water is pooled under the espresso machine.	The drip tray is filled with water. The espresso machine is faulty.	Empty and clean drip tray. Contact service center.
The espresso tastes sour.	The ground coffee was stored in a warm, humid room for extended periods of time and is spoiled.	Always use freshly ground coffee and store the unopened packs in a cool, dry room. After opening, reseal the pack as airtightly as possible.
The steam fails to steam the milk.	The steam button has not been pressed / is still blinking. The milk jug is too big or the jug shape is unsuitable. You have used milk with less than 3.3% of milk protein.	The machine is only able to produce steam after reaching its operating temperature. The steam function is active, if the steam button lights up white constantly while the coffee buttons ☕ and ☕ are simultaneously turned off. The steam / hot water control has to be turned on to the maximum position. Always use a tall, slim container ideally made from stainless steel. Use milk with more than 3.3% of milk protein.

Problem	Possible cause	Solution
Not producing steam.	<p>Steam function was used for more than 2 minutes.</p> <p>Steam / hot water wand is clogged.</p> <p>Water tank is empty.</p> <p>Steam button was not pressed / steam/hot water control was not turned on.</p> <p>The espresso machine is faulty.</p>	<p>Turn steam / hot water control off for at least 1 minute.</p> <p>Clean the steam / hot water wand and steaming nozzle.</p> <p>Fill the water tank.</p> <p>Press the steam button and wait until it stops blinking. Turn the steam/hot water control to the maximum position.</p> <p>Contact service center.</p>
Hot water function is not working.	<p>Water tank is empty.</p> <p>Pre-heating phase was not completed.</p> <p>Steam / hot water control is not turned on.</p> <p>Hot water function was used for more than 2 minutes consecutively.</p> <p>The espresso machine is faulty.</p>	<p>Fill the water tank.</p> <p>Wait until the 1 and 2 cup buttons are lighting up constantly.</p> <p>Turn the steam / hot water control to the maximum position.</p> <p>Turn steam/hot water control off for at least 1 minute.</p> <p>Contact service center.</p>
Coffee is dripping out of the rim of the portafilter.	<p>Too much coffee in the filter.</p> <p>Coffee ground is sticking to the sealing ring of the brewing head.</p> <p>Pods has the handling paper out of the pod filter.</p> <p>Portafilter is not completely closed.</p> <p>The espresso machine is faulty.</p>	<p>Make sure to use the correct amount of coffee.</p> <p>Turn off the machine, wait until it has cooled down and then clean the filter, the portafilter and the brewing head with its sealing ring.</p> <p>Place the pod with handling paper completely in the filter.</p> <p>Insert the portafilter and turn the handle to the right until you feel some resistance.</p> <p>Contact service center.</p>

Should none of the above-stated reasons apply, please refer to Solis or an authorised Solis service center.

EXPLANATIONS TO THE BUTTON LIGHTS

Prog. Button	 button	 button	 button	Explanation
flashes twice	flashes twice	flashes twice	flashes twice	Appliance just switched on
off	flashes	flashes	off	<ul style="list-style-type: none"> – Pre-heating phase – Hot water dispensing – Steam function: Automatic rinse cycle is performed resp. cool down phase. – Temperature too high for coffee function after steam dispensing. Wait for appliance to cool down
off	alight	alight	off	Operation temperature reached, ready for use
off	flashes	off	off	Coffee dispensing 
off	off	flashes	off	Coffee dispensing 
off	off	off	flashes	Pre-heating phase of steam function / steam function in use
off	off	off	alight	Steam function ready
off	flash alternately			Standby mode
off	flashes white/red	alight	off	Water filter alarm
off	alight	flashes white/red	off	Cleaning alarm
off	alight	alight	flashes red	Descaling alarm
off	flashes quickly	flashes quickly	off	Coffee dispensing not possible (water tank empty)

▲ **ACCESSORY**

EN

The following accessory is available for your Solis Barista Perfetta Plus espresso machine:

Art. no. 960.97 SOLIS Scala Plus coffee grinder

▲ **TECHNICAL SPECIFICATIONS**

Model-No.	Type 1170
Product description	Espresso machine
Voltage/Frequency	120V~ 60 Hz
Output	1550 Watt
Measurements	18,7 × 37,2 × 32,1 cm (length × depth × height)
Weight	5,7 kg

Technical changes reserved.

HELPLINE

This item stands out due to its long-life cycle and reliability. Despite this though, if a malfunction ever occurs, simply contact us. Often a breakdown can be easily and quickly remedied with the right tip or technique without having to straight away send off the device for repair. We will give you all the advice and practical support you require. Live chat on: www.seattlecoffeegear.com / E-Mail: support@seattlecoffeegear.com / phone: 866-372-4734.

Keep the original packaging in a safe place so that you may use it in the event that transportation or shipping of the product becomes necessary.

▲ CONSIGNES DE SECURITE IMPORTANTES

F

Merci de lire ce mode d'emploi attentivement avant la première utilisation afin de vous familiariser avec votre machine espresso Solis Barista Perfetta Plus et de l'utiliser en toute sécurité. Nous vous conseillons de conserver ce mode d'emploi. En cas de vente de l'appareil, merci de transmettre le mode d'emploi au nouveau propriétaire.

Comme pour chaque utilisation d'un appareil électrique les consignes suivantes sont à respecter pour votre propre sécurité:

1. Afin d'éviter une électrocution, un risque d'incendie ou des dommages corporels, l'appareil ainsi que le cordon et la prise ne doivent pas entrer en contact avec de l'eau ou autre liquide. De l'eau pourrait pénétrer dans l'appareil et l'endommager. **Risque d'électrocution !** Si l'appareil ou le cordon / la prise est entré en contact avec un liquide, enfilez immédiatement des gants en caoutchouc et débranchez l'appareil. Ne le remettez pas en marche avant d'avoir fait vérifier son bon fonctionnement et sa sécurité par Solis, ou par un service agréé par Solis.
2. Ne manipulez jamais et ne branchez ou débranchez jamais l'appareil avec des mains ou pieds mouillés ou humides.
3. Vérifiez avant la mise en service que la tension indiquée sur la plaque signalétique de l'appareil correspond à la tension de secteur. Nous vous recommandons de ne pas brancher l'appareil à une multiprise.
4. Utilisez l'appareil exclusivement comme indiqué dans ce mode d'emploi pour préparer du café et de l'eau chaude, ou pour chauffer d'autres liquides avec la buse vapeur. L'appareil n'est pas conçu pour être utilisé à l'extérieur et doit être protégé de l'humidité.
5. Ne laissez pas pendre le cordon électrique au bord d'une table, l'appareil risquerait de tomber. Veillez à ce que le cordon n'entre pas en contact avec des surfaces chaudes telles que

des plaques de cuisson, des radiateurs ou même avec l'appareil lui-même.

6. Placez le cordon de manière à ce que personne ne puisse trébucher dessus. Tenez-le à l'écart d'objets pointus.
7. Déroulez toujours entièrement le cordon avant de le brancher dans la prise murale.
8. Tenez l'appareil à l'écart de sources de chaleur telles qu'une gazinière, un four ou autre appareil dégageant de la chaleur. N'utilisez jamais l'appareil sur une surface mouillée ou chaude. Ne placez jamais l'appareil à proximité d'une source d'humidité, de chaleur ou d'une flamme nue. Tenez l'appareil à l'écart d'objets ou appareils mobiles.
9. Ne tenez jamais l'appareil par le cordon. Ne tirez pas sur le cordon. Et ne posez pas d'objets dessus. Pour débrancher l'appareil, ne tirez jamais sur le cordon, mais seulement sur la prise.
10. Pour réduire le risque d'accidents, ne placez pas le cordon sur le rebord d'une table ou d'un plan de travail, où des enfants risqueraient de tirer dessus ou il serait possible de trébucher dessus par inadvertance. Nous vous conseillons de ne pas utiliser de rallonge électrique. Ne placez jamais l'appareil directement en-dessous d'une prise électrique.
11. Vérifiez toujours que l'appareil est éteint avant de le brancher ou de le débrancher de la prise secteur.
12. Pendant son utilisation l'appareil doit être placé sur un support plat, stable, sec et résistant à l'humidité et à la chaleur comme une table ou un plan de travail. Il est recommandé de ne pas placer l'appareil trop près du bord d'une table.
13. L'appareil n'est pas conçu pour une utilisation à l'extérieur. L'appareil ne doit pas entrer en contact avec la pluie. N'utilisez pas l'appareil dans un véhicule ou sur un bateau.
14. Tenez un écart d'au moins 20 cm entre l'appareil et les murs, rideaux ou autres matériaux et objets, et prenez soin que l'air puisse circuler librement autour de l'appareil.

F

15. Ne couvrez jamais l'appareil avec des tissus ou similaire lorsqu'il est en marche. Ne placez rien sur l'appareil (à l'exception des tasses pour les préchauffer).
16. Laissez l'appareil refroidir avant de monter ou démonter des accessoires ou de le nettoyer. Eteignez toujours l'appareil en appuyant sur la touche ON/OFF et débranchez-le lorsqu'il n'est pas utilisé ou n'est pas sous surveillance ou lorsque vous voulez le nettoyer. Afin de garantir une protection supplémentaire lors de l'utilisation d'appareils électriques, nous vous recommandons un disjoncteur différentiel (DDR). Nous conseillons d'utiliser un interrupteur de sécurité avec une sensibilité différentielle de maximum 30 mA. Demandez conseil à votre électricien.
17. N'apportez aucune modification à l'appareil, au cordon, à la prise ou aux accessoires.
18. Risque d'accident en cas d'utilisation inappropriée !
19. N'essayez jamais d'attraper un appareil qui est tombé dans l'eau ou tout autre liquide. Enfilez toujours des gants en caoutchouc secs puis débranchez l'appareil avant de le sortir de l'eau ou autre liquide. Ne le remettez pas en marche avant d'avoir fait vérifier son bon fonctionnement et sa sécurité par Solis ou par un service agréé par Solis.
20. Ne placez jamais l'appareil là où il risque de tomber dans de l'eau ou entrer en contact avec de l'eau (p.ex. dans ou à côté d'un évier).
21. Ne plongez jamais l'appareil ou parties de l'appareil (à l'exception du réservoir d'eau) telles que le cordon ou la prise dans de l'eau, et ne les mettez jamais en contact avec de l'eau.
22. N'exposez pas l'appareil directement au soleil.
23. Ne jamais introduire d'objets aigus ou pointus dans les ouvertures de l'appareil. Risque d'endommagement de l'appareil ou d'électrocution.
24. Avant de monter ou démonter l'appareil, éteignez-le toujours avec la touche ON/OFF et débranchez-le. Ceci est également

valable lorsque vous rajoutez de l'eau dans le réservoir sans retirer celui-ci de l'appareil.

25. Ne secouez jamais trop fortement ou déplacez l'appareil pendant son utilisation. Avant de déplacer l'appareil, il faut l'éteindre et le débrancher.
26. N'utilisez l'appareil que comme indiqué dans ce mode d'emploi. Utilisez exclusivement les accessoires fournis ou recommandés par Solis, un accessoire inapproprié ou une mauvaise utilisation peut entraîner un endommagement de l'appareil, un incendie, un court-circuit ou des dommages corporels.
27. Ne mettez jamais l'appareil en marche au moyen d'une minuterie ou d'une télécommande.
28. Avant de brancher l'appareil et de l'utiliser, vérifiez qu'il soit bien assemblé.
29. L'appareil est destiné à un usage **privé** et non pas commercial.
30. Retirez tous les matériaux d'emballage et autocollants ou étiquettes (à l'exception de la plaque signalétique) avant d'utiliser votre appareil pour la première fois.
31. Vérifiez le bon état de votre machine espresso avant chaque utilisation pour être sûr que l'appareil lui-même, le cordon et la prise ne sont pas endommagés et qu'aucun élément ne s'est détaché.
32. Afin d'éviter tout risque d'électrocution n'utilisez pas l'appareil si le cordon ou la prise est endommagé, si l'appareil présente une quelconque panne, s'il est tombé ou est endommagé ou si des éléments se sont détachés. **Afin d'éviter tout risque**, n'essayez jamais d'effectuer vous-même des travaux de réparation ou de maintenance, à l'exception de l'entretien quotidien et du détartrage. Remettez un appareil défectueux à Solis ou à un service après-vente agréé par Solis afin que celui-ci le vérifie, le répare ou y apporte une amélioration mécanique ou électrique.

33. Les personnes aux capacités physiques, sensorielles ou mentales limitées ou les personnes inexpérimentées ainsi que les enfants ne sont pas autorisés à utiliser la machine espresso, à moins qu'une personne responsable les surveille et les ait instruits sur la façon d'utiliser l'appareil. De plus ils doivent avoir bien compris quels sont les dangers que l'appareil présente et comment il peut être utilisé en toute sécurité. Le nettoyage et l'entretien de l'appareil ne peuvent pas être effectués par des enfants. L'appareil ne peut en aucun cas être utilisé ou nettoyé par des enfants. Tenez l'appareil et le cordon à l'écart des enfants.
34. Rangez toujours l'appareil avec son câble hors de portée des enfants.
35. Ne laissez pas les enfants jouer avec la machine espresso.
36. Débranchez toujours l'appareil après chaque utilisation afin de l'éteindre complètement.
37. N'utilisez que de l'eau du robinet pure et froide dans le réservoir d'eau. Ne le remplissez jamais avec d'autres liquides. Ne mettez en aucun cas de l'eau gazeuse dans le réservoir!
38. Ne mettez jamais la machine espresso en marche si le réservoir d'eau est vide.
39. Vérifiez toujours que le porte-filtre est correctement placé sur le groupe de percolation avant de préparer du café.
40. Ne touchez jamais les éléments chauds de l'appareil comme le tuyau vapeur/eau chaude, les parties en métal du porte-filtre ou du filtre lors de l'utilisation de l'appareil ou juste après. Ne touchez que les poignées thermo-isolées, les touches ou le bouton régulateur.
41. Si vous voulez préparer une nouvelle tasse de café, patientez pendant au moins 10 secondes avant de retirer le porte-filtre après la préparation du premier café. L'appareil doit repasser sur le mode de fonctionnement avant que vous puissiez retirer le porte-filtre, c'est-à-dire que les pourtours des deux touches

pour 1 tasse et 2 tasses doivent être allumés en blanc. **ATTENTION** : Le porte-filtre, le groupe de percolation, le filtre et le marc de café remplis avec de l'eau chaude sont très chauds !

42. Ne retirez jamais le porte-filtre pendant la percolation ou l'émulsion du lait – l'appareil est sous pression !
43. Ne retirez également jamais le réservoir d'eau pendant la percolation !
44. N'orientez jamais le tuyau vapeur / eau chaude en direction de personnes, animaux ou de meubles sensibles à la vapeur et à l'humidité ! La vapeur / l'eau qui s'échappe est très chaude et risque d'entraîner des brûlures !
45. Ne vous éloignez jamais de la machine espresso si l'appareil est en marche. Respectez en particulier cette consigne lorsque des enfants sont à proximité.
46. **ATTENTION** : L'appareil devient chaud pendant son fonctionnement ! Laissez toujours l'appareil refroidir complètement avant de retirer ou d'y apporter des éléments, de le déplacer, de le transporter ou de le nettoyer.
47. Placez uniquement les tasses et le tamper sur le plateau repose-tasses de l'appareil. Ne placez jamais d'autres objets sur l'appareil ! **ATTENTION** : Après une utilisation prolongée le plateau repose-tasses devient si chaud que vous risquez de vous brûler !
48. Maintenez l'appareil et ses accessoires toujours propres. Référez-vous aux consignes indiquées dans ce mode d'emploi.
49. Les produits lubrifiants ne sont pas nécessaires dans cet appareil.
50. La température ambiante du lieu d'utilisation et de rangement de l'appareil ne doit pas être inférieure à 0°C.
51. Ne placez pas la machine dans une armoire lorsqu'elle est utilisée.
52. N'utilisez pas l'appareil à d'autres fins.

CONSERVEZ CE MODE D'EMPLOI.

F

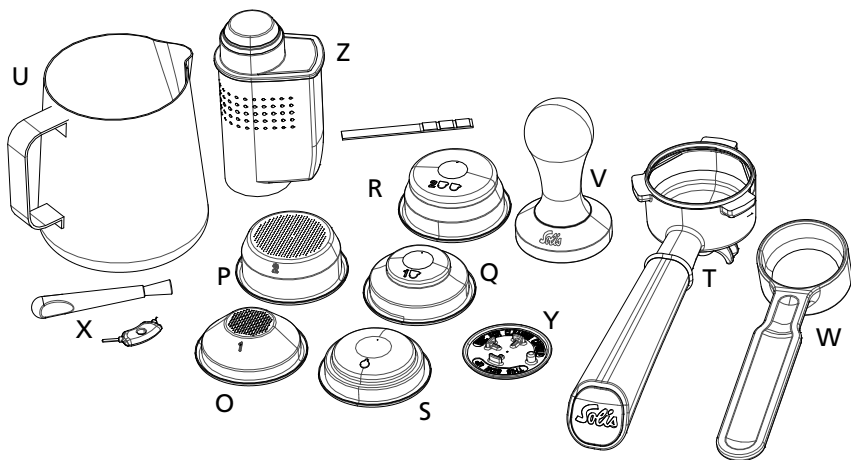
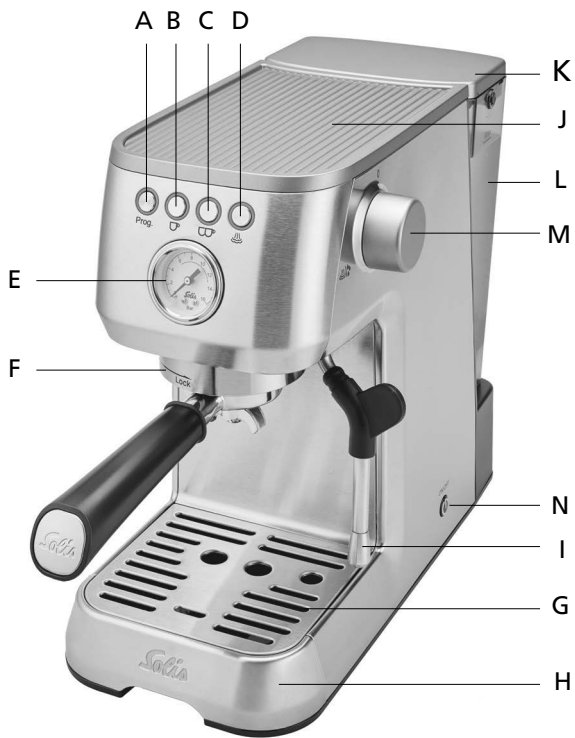

▲ DESCRIPTION DE L'APPAREIL

- A Touche de programmation « Prog. »
Pour programmer les réglages
- B Touche préparation du café pour 1 tasse ☺
- C Touche préparation du café pour 2 tasses ☺☺
- D Touche vapeur ☺☺
- E Indicateur de la pression (manomètre)
- F Groupe de percolation avec tête d'ébouillantage
- G Grille égouttoir, amovible
- H Bac égouttoir, amovible, avec flotteur rouge intégré indiquant que le bac est plein
- I Tuyau vapeur/eau chaude pivotant avec poignée thermo-isolée et buse d'émulsion dévissable
- J Plateau repose-tasses
- K Couvercle du réservoir d'eau, amovible
- L Réservoir d'eau, volume 1,7 litre, amovible, avec marquage min et max, anse et support pour la cartouche de détartrage
- M Régulateur de la vapeur / de l'eau chaude
- N ☺ Touche ON/OFF
Pour mettre en marche et éteindre la machine espresso

■ ACCESSOIRES

- O Filtre à paroi simple pour une tasse (54 mm)
- P Filtre à paroi simple pour deux tasses (54 mm)
- Q Filtre à double paroi pour une tasse (54 mm)
- R Filtre à double paroi pour deux tasses (54 mm)
- S Filtre pour dosettes compactes de 44 mm
- T Porte-filtre avec double sortie (amovible)
- U Pot à lait en acier inoxydable, volume de 350 ml
- V Tamper
- W Cuillère-doseuse
- X Ustensile et pinceau de nettoyage
- Y Pièce en caoutchouc pour nettoyer le groupe de percolation
- Z Cartouche filtrante MAVEA Intenza avec bandelette-test

▲ LES TOUCHES DE FONCTION, LE REGULATEUR ET L'INDICATEUR DE PRESSION

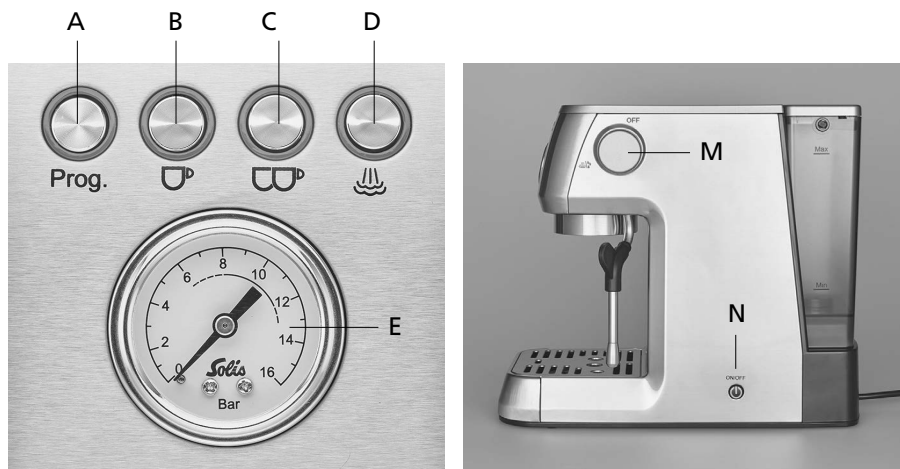

A TOUCHE DE PROGRAMMATION Prog.

- Vous pouvez effectuer les réglages suivants avec cette touche :
 - modifier la température de percolation
 - régler l'arrêt automatique
 - programmer si un filtre à eau est installé ou pas, et ainsi prolonger l'intervalle entre deux détartrages
 - effectuer un reset et remettre la machine sur le réglage par défaut

Référez-vous au chapitre « Effectuer les réglages de l'appareil » pages 51–55 de ce mode d'emploi pour savoir comment effectuer ces réglages.

B TOUCHE DE PREPARATION DU CAFE POUR 1 TASSE ☕

- Avec cette touche vous pouvez programmer la quantité de café pour 1 tasse ou, lorsque la quantité est programmée, mettre la percolation en marche en appuyant brièvement sur la touche. Veuillez vous référer page 59 pour des informations détaillées.

C TOUCHE DE PREPARATION DU CAFE POUR 2 TASSES ☕☕

- Avec cette touche vous pouvez programmer la quantité de café pour 2 tasses ou, lorsque la quantité est programmée, mettre la percolation en marche en appuyant brièvement sur la touche. Veuillez vous référer page 59 pour des informations détaillées.

D TOUCHE VAPEUR



- Avec cette touche vous pouvez mettre le programme vapeur en marche pour que l'appareil préchauffe afin de produire de la vapeur pour faire émulsionner le lait ou réchauffer des boissons.

M REGULATEUR DE LA VAPEUR / DE L'EAU CHAUDE

- Lorsque le programme vapeur a été activé et la touche  est allumée en continu, vous pouvez tourner le bouton régulateur de la vapeur / de l'eau chaude à fond dans le sens inverse des aiguilles d'une montre pour que la vapeur s'échappe de la buse et que vous puissiez émulsionner le lait ou réchauffer des boissons. Veuillez vous référer pages 60–61 pour des informations plus détaillées.
- Lorsque le programme vapeur n'est pas activé et que l'appareil se trouve sur le programme de préparation du café, vous pouvez mettre le programme d'eau chaude en marche en tournant le bouton régulateur de la vapeur / de l'eau chaude. Tant que le bouton régulateur est ouvert, de l'eau chaude s'écoule à travers la buse. Veuillez vous référer page 62 pour des informations plus détaillées.

REMARQUE : Aussitôt après l'obtention de vapeur la machine espresso est trop chaude pour préparer du café. Vous le reconnaissez parce ce que la touche vapeur est encore allumée en continu (l'appareil se trouve alors encore sur le mode vapeur) ou les deux touches de préparation du café clignotent et indiquent que l'appareil est encore en train de refroidir. Si vous appuyez alors sur une des deux touches, l'appareil effectue un rinçage de refroidissement (de la vapeur s'échappe dans le bac égouttoir), afin que la température de la chaudière pour la préparation du café refroidisse plus rapidement.

N TOUCHE ON/OFF (SITUEE SUR LE COTE DE L'APPAREIL)

- Dès que vous avez mis la machine en marche avec cette touche les quatre touches LED clignotent deux fois et la phase de préchauffage se met en place. Les deux touches  et  clignotent jusqu'à obtention de la température nécessaire pour la préparation du café. Ensuite les deux touches restent allumées en continu en blanc.

E INDICATEUR DE PRESSION (MANOMETRE)

- L'indicateur de la pression mesure la pression avec laquelle l'eau est pressée avec le café en poudre dans le porte-filtre. La zone d'extraction est idéale lorsque l'aiguille du manomètre est entre 8 et 12 pendant l'extraction, spécialement pour l'espresso. L'espresso a alors une crème fine et homogène.
- Si l'aiguille du manomètre indique moins que 6 pendant l'extraction, l'eau s'écoule avec trop peu de pression, c'est-à-dire trop rapidement à travers le porte-filtre, le café sera alors aqueux et n'a pas assez de crème et qui est trop claire et a éventuellement un goût amer. Les raisons peuvent être : du café moulu trop grossièrement, pas assez de café dans le porte-filtre, le café en poudre n'a pas été assez tassé ou le café en poudre a été entreposé pendant une période de temps trop longue.

- Si l'aiguille du manomètre indique plus que 13, l'eau s'écoule avec trop de pression, c'est-à-dire trop lentement à travers le porte-filtre, le café est amer et a une crème tachée et irrégulière. Les raisons peuvent être : du café moulu trop finement, une trop grande quantité de café en poudre dans le porte-filtre ou du café en poudre trop tassé.

▲ AVANT LA MISE EN SERVICE

A. NETTOYER L'APPAREIL

- Retirez l'appareil de son emballage avec précaution. Enlevez tous les autocollants, les étiquettes (à l'exception de la plaque signalétique) et les matériaux d'emballage.
- Retirez tous les accessoires de l'emballage et de l'appareil.
- Retirez le réservoir d'eau.
- Nettoyez le réservoir d'eau avec le couvercle, le tamper, la cuillère-doseuse, les filtres ainsi que le porte-filtre, le pot à lait et la pièce en caoutchouc avec de l'eau chaude et un peu de liquide vaisselle doux. Rincez ensuite bien le tout sous de l'eau claire et laissez sécher.
- Nettoyez également le châssis de la machine espresso et le bac avec la grille égouttoir avec un chiffon doux et humide. Séchez bien le tout.
- Vérifiez que le bouton régulateur de la vapeur / de l'eau chaude est fermé (position OFF, tourné jusqu'à la butée dans le sens des aiguilles d'une montre).



ATTENTION : Le châssis de la machine espresso, le cordon et la prise électriques ne doivent jamais entrer en contact ou être plongés dans de l'eau ou autres liquides.

REMARQUE : Les différents éléments de la machine espresso et ses accessoires ne peuvent pas être lavés en machine.

B. INSTALLER LA CARTOUCHE FILTRANTE MAVEA INTENZA DANS LE RESERVOIR

Grâce à la cartouche filtrante MAVEA Intenza le dépôt de tartre dans la machine est réduit, ce qui permet de prolonger la durée de vie de la machine et d'optimiser la performance de la pression et de la température de percolation et permet d'obtenir un arôme plus intense de votre café.

Les réglages de l'appareil vous permettent de sélectionner si vous avez mis un filtre à eau en place ou pas, c'est à dire que vous avez la possibilité d'utiliser l'appareil sans filtre à eau. Toutefois, dans ce cas, l'intervalle de détartrage en sera énormément raccourci. La durée de vie de votre machine sera également prolongée avec un filtre

à eau, de plus le filtre à eau améliore le goût de votre café. C'est pourquoi nous vous recommandons d'une manière générale d'utiliser la cartouche filtrante MAVEA Intenza et de la changer lorsque l'appareil émet un message d'alerte.

1. Régler la qualité de l'eau sur votre cartouche filtrante MAVEA Intenza

Pour garantir que la bague Original Intenza Aroma soit réglée de manière optimale, vous pouvez vérifier la qualité de votre eau avec la bandelette de test fournie. Tenez la bandelette-test brièvement dans votre eau du robinet, patientez une minute puis lisez la qualité de l'eau indiquée sur la bandelette.

Placez ensuite la bague située dans le fond de la cartouche sur la position correspondante (lettre **A**, **B** ou **C**).

A: pour de l'eau douce

B: pour de l'eau moyennement dure

C: pour de l'eau dure (réglage par défaut)

2. Installation de la cartouche filtrante

- Retournez la cartouche dans un récipient avec de l'eau froide et appuyez légèrement sur la cartouche pour éliminer d'éventuelles bulles d'air.
- Retirez le réservoir d'eau de l'appareil et placez la cartouche verticalement dans le support prévu à cet effet dans le réservoir. La bague Original Intenza Aroma doit être placée avec les lettres vers le bas. Pour garantir la meilleure qualité, prenez soin que la cartouche soit parfaitement mise en place et que le joint se trouve sur la bonne position.
- Remplissez le réservoir jusqu'au marquage max avec de l'eau du robinet froide. Placez le couvercle sur le réservoir.
- Remettez le réservoir en place.



IMPORTANT : Lors de la première utilisation d'une cartouche filtrante MAVEA Intenza, celle-ci doit être rincée dans un demi-litre d'eau. Pour rincer la cartouche, activez le programme automatique de rinçage en programmant l'appareil pour l'utilisation avec un filtre à eau. Procédez comme décrit dans le chapitre « Effectuer les réglages de l'appareil / Programmer le filtre à eau » page 51.

■ INFORMATIONS SUR L'UTILISATION ET LA SECURITE



- La cartouche MAVEA Intenza convient uniquement pour l'eau traitée par les services municipaux (qui fait l'objet de contrôles réguliers et qui est considérée comme potable au regard de la réglementation en vigueur) ou provenant de sources privées dont la qualité et la potabilité sont attestées par les autorités compétentes. Si une instruction était donnée par les autorités sanitaires de faire bouillir l'eau, appliquez-la aussi à l'eau filtrée. A la levée de cette mesure, la machine à café devra être intégralement nettoyée et une nouvelle cartouche filtrante insérée.
- Filtrez uniquement de l'eau froide.
- Conservez toujours les cartouches de rechange dans leur emballage hermétique d'origine, dans un endroit frais et sec.
- Nettoyez régulièrement le réservoir d'eau.
- Pour certains groupes de consommateurs (notamment ceux qui souffrent de déficiences immunitaires et les bébés), il est recommandé de faire bouillir l'eau du robinet. Il en va de même pour l'eau filtrée.
- Remarque à l'attention des personnes souffrant d'affections rénales ou dialysées : la teneur en potassium peut légèrement augmenter durant la filtration. Si vous souffrez d'une affection rénale et/ou suivez un régime limitant l'absorption de potassium, nous vous recommandons de demander l'avis de votre médecin concernant l'utilisation du filtre. La quantité de potassium libérée dans 1 litre d'eau filtrée reste toutefois inférieure à la quantité présente dans une pomme ou une banane.
- N'oubliez pas que l'eau est un produit alimentaire. C'est pourquoi nous vous conseillons de consommer l'eau filtrée dans un délai de 1 jour.
- Si vous n'utilisez pas votre machine pendant une longue période (par ex. pendant les vacances), nous vous conseillons de jeter l'eau éventuellement présente dans le réservoir et de laisser la cartouche en place. Avant de réutiliser la machine, retirez la cartouche, nettoyez le réservoir d'eau et réinitialisez la cartouche en suivant les instructions ci-dessus.
- Si vous devez détartrer votre machine à café, veillez à retirer la cartouche du filtre du réservoir. Après le détartrage, nettoyez soigneusement le réservoir d'eau et remettez la cartouche filtrante en place, comme indiqué dans les instructions ci-dessus.
- MAVEA décline toute responsabilité ou garantie si les recommandations en termes d'utilisation et de remplacement de la cartouche MAVEA Intenza ci-dessus ne sont pas respectées.

C. EFFECTUER LES REGLAGES DE L'APPAREIL

1. Programmer l'appareil pour une utilisation avec un filtre à eau

Si vous avez mis en place une cartouche filtrante MAVEA Intenza comme indiqué dans le chapitre « Installation de la cartouche filtrante » page 49, programmez l'appareil pour que le filtre à eau soit rincé avec 500 ml d'eau et que les intervalles de détartrage soient adaptés. Avec un filtre à eau dans l'appareil, l'intervalle entre deux détartrages est rallongé du double.

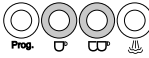
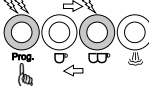
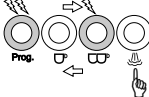
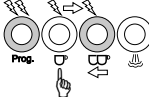
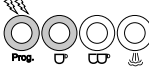
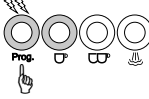
F

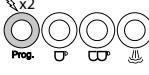
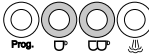
<ul style="list-style-type: none"> Mettez l'appareil en marche avec la touche ON/OFF. Patientez jusqu'à ce que les deux touches du café clignotent en blanc de manière continue et que l'appareil soit sur le mode de fonctionnement. Placez un récipient d'un volume d'au moins 500 ml sous le groupe de percolation. 	
<ul style="list-style-type: none"> Appuyez sur la touche Prog. pour passer sur le mode de programmation. La touche Prog. clignote rapidement, un signal sonore retentit et les trois autres touches clignotent en alternance. 	
<ul style="list-style-type: none"> Appuyez sur la touche ☞, seules les deux touches de préparation du café ☞/☞ continuent alors de clignoter en alternance. La touche Prog. continue de clignoter rapidement. 	
<ul style="list-style-type: none"> Appuyez sur la touche ☞ pour confirmer que le filtre à eau est en place. (☞ = oui, ☞ = non) 	
<ul style="list-style-type: none"> Dès que la touche ☞ s'allume en continu et que la touche Prog. clignote rapidement, le réglage est effectué. 	
<ul style="list-style-type: none"> Appuyez alors encore sur la touche Prog., pour mettre le programme de rinçage automatique en marche. Grâce à cette programmation l'intervalle de détartrage de la machine est prolongé. 	
<ul style="list-style-type: none"> Le rinçage automatique est effectué. 500 ml d'eau sont rincés à travers le groupe de percolation. Pendant le rinçage les touches Prog. et ☞ clignotent rapidement. 	
<ul style="list-style-type: none"> Lorsque le rinçage automatique est achevé, la touche Prog. clignote deux fois, le réglage est sauvegardé et achevé, un signal sonore retentit deux fois. 	
<ul style="list-style-type: none"> Videz le récipient dans lequel se trouve l'eau chaude provenant du rinçage automatique. L'appareil se trouve à nouveau sur le mode de fonctionnement. 	

Pour programmer une utilisation sans filtre à eau :

- Le réglage par défaut est conçu pour une utilisation sans filtre. Nous vous recommandons toutefois de toujours utiliser la cartouche filtrante MAVEA Intenza et d'effectuer la programmation décrite ci-dessus.
- Si pour une raison ou une autre vous ne désirez pas utiliser de filtre à eau, vous pouvez laisser l'appareil simplement sur le réglage par défaut. Si vous avez préalablement utilisé un filtre à eau, suivez les consignes indiquées page 51, toutefois appuyez au cours de l'étape 4 sur la touche . Appuyez ensuite à nouveau sur la touche **Prog.** pour confirmer la programmation. La touche **Prog.** clignote deux fois, le réglage est effectué et confirmé et un signal sonore retentit deux fois. Avec la programmation « pas de filtre à eau » le message d'alerte indiquant quand il est nécessaire de remplacer le filtre à eau est désactivé et l'intervalle de détartrage est réduit.

ATTENTION : Ne mettez pas l'appareil en marche sans cartouche à eau MAVEA Intenza si vous avez sélectionné le réglage « filtre à eau oui ». Dans ce cas des dommages occasionnés par du tartre ne seraient pas couverts par la garantie.

D'une manière générale :

En appuyant sur la touche **Prog.** vous passez sur le mode de programmation.

En appuyant ensuite sur la touche  vous passez sur les réglages du filtre à eau.

Vous pouvez ensuite effectuer les programmations suivantes :

 est le réglage pour « filtre à eau oui »

 est le réglage pour « filtre à eau non »

ATTENTION :

Lorsque la touche  clignote en alternance en blanc et rouge alors que la touche  est allumée en continu en blanc, cela signifie que le filtre à eau doit être remplacé !

Dans ce cas videz le réservoir d'eau, remplacez l'ancienne cartouche filtrante par une nouvelle et procédez comme indiqué page 66 !

2. Réglage de la température de percolation

Vous pouvez régler une température de percolation faible, moyenne ou élevée.

Le réglage par défaut est moyen. Vous pouvez augmenter ou diminuer la température standard.

<ul style="list-style-type: none"> Sur le mode de fonctionnement appuyez sur la touche Prog. pour passer sur le mode de programmation. La touche Prog. clignote rapidement, un signal sonore retentit et les trois autres touches clignotent en alternance. 	
<ul style="list-style-type: none"> Appuyez sur la touche . La machine indique grâce à l'éclairage des touches le réglage actuel de la température de percolation. 	
<ul style="list-style-type: none"> Réglez alors la température de percolation souhaitée : 	
<p>Appuyez sur la touche : réglage standard – température moyenne</p>	
<p>Appuyez sur la touche : température faible</p>	
<p>Appuyez sur la touche : température élevée</p>	
<ul style="list-style-type: none"> Appuyez une nouvelle fois sur la touche Prog. pour sauvegarder la programmation. La touche Prog. clignote deux fois et un signal sonore retentit deux fois. 	
<ul style="list-style-type: none"> L'appareil repasse ensuite sur le mode de fonctionnement. 	

D'une manière générale :

En appuyant sur la touche **Prog.** vous passez sur le mode de programmation.

En appuyant ensuite sur la touche vous passez sur le réglage de la température de percolation.

Vous pouvez ensuite procéder aux réglages suivants :

est le réglage pour « température faible »

est le réglage pour « température moyenne » (réglage standard)







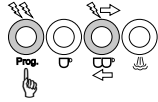

est le réglage pour « température élevée »

Appuyez sur la touche **Prog.** pour sauvegarder le programme.

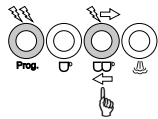
3. Régler l'arrêt automatique

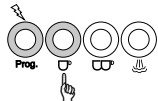
Vous pouvez régler si l'appareil doit passer au bout de 10, 30 ou 120 minutes sur le mode de veille. Le réglage par défaut est de 10 minutes. Le mode de veille dure toujours 20 minutes (autre réglage impossible), ensuite l'appareil s'éteint.

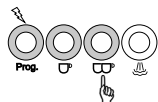
F

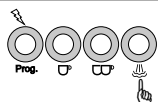
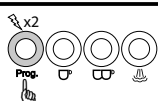
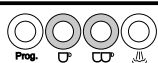
<ul style="list-style-type: none"> Sur le mode de fonctionnement appuyez sur la touche Prog. pour passer sur le mode de programmation. La touche Prog. clignote rapidement, un signal sonore retentit et les trois autres touches clignotent en alternance. 	
<ul style="list-style-type: none"> Appuyez sur la touche . La machine indique le réglage actuel à l'aide des touches. 	
<ul style="list-style-type: none"> Réglez ensuite la minuterie souhaitée : 	
<p>Appuyez sur la touche  pour un arrêt automatique au bout de 10 minutes.</p>	
<p>Appuyez sur la touche  pour un arrêt automatique au bout de 30 minutes.</p>	
<p>Appuyez sur la touche  pour un arrêt automatique au bout de 120 minutes.</p>	
<ul style="list-style-type: none"> Appuyez une nouvelle fois sur la touche Prog. pour sauvegarder le réglage. La touche Prog. clignote deux fois et un signal sonore retentit deux fois. 	
<ul style="list-style-type: none"> L'appareil repasse ensuite sur le mode de fonctionnement. 	

D'une manière générale :

En appuyant sur la touche **Prog.** vous passez sur le mode de programmation.

En appuyant ensuite sur la touche  vous passez sur le réglage de la minuterie pour le passage automatique sur le mode de veille.

Vous pouvez ensuite procéder aux réglages suivants :

 est le réglage pour « 10 minutes » (réglage standard)

 est le réglage pour « 30 minutes »

 est le réglage pour « 120 minutes »

Appuyez sur la touche **Prog.** pour sauvegarder le programme.

4. Effectuer un reset (retourner sur les réglages par défaut)

Si vous voulez effectuer un reset, procédez comme suit :

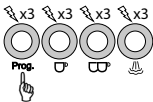
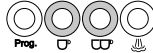
<ul style="list-style-type: none">Sur le mode de fonctionnement appuyez pendant 10 secondes sur la touche Prog. Les 4 touches clignotent trois fois. Les réglages par défaut sont à nouveau programmés. Un signal sonore retentit trois fois.	
<ul style="list-style-type: none">L'appareil repasse ensuite sur le mode de fonctionnement.	

F

▲ PREPARATION D'ESPRESSO AVEC VOTRE SOLIS BARISTA PERFETTA PLUS

REMARQUE : Vérifiez avant chaque utilisation le niveau d'eau dans le réservoir d'eau. Changez l'eau tous les jours. Respectez les marquages Min et Max situés sur le réservoir d'eau. N'utilisez pas d'eau distillée ou gazeuse, d'eau minérale ou d'autres liquides.

1. SELECTIONNER LE FILTRE ADEQUAT

Filtres à paroi simple

Les filtres à paroi simple sont idéaux pour du café fraîchement moulu. Grâce aux filtres à paroi simple vous pouvez expérimenter avec le degré de mouture, le dosage et le tassage et ainsi influencer le goût de votre café et préparer un espresso optimal.

Vous disposez d'un filtre à paroi simple pour une tasse et un pour 2 tasses.

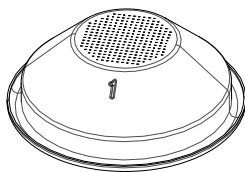

1 tasse

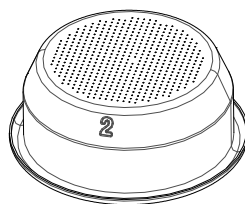

2 tasses

Filtres à double paroi

Les filtres à double paroi sont idéaux pour du café pré-moulu. Ils optimisent la pression d'extraction et aident ainsi à obtenir une saveur optimale.

F

Vous disposez d'un filtre à double paroi pour une tasse et un pour 2 tasses.

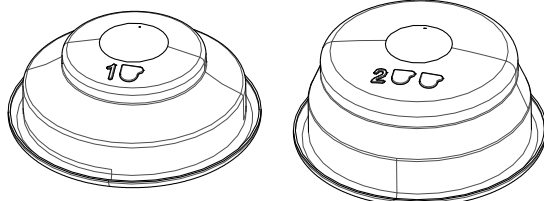

1 tasse

2 tasses

Filtre pour dosettes compactes de 44 mm

Si vous voulez utiliser des dosettes compactes, utilisez le filtre pour dosettes.

Placez la dosette de café le mieux possible au milieu du filtre et prenez soin que le papier de la dosette est entièrement placé dans le filtre. Respectez les consignes indiquées sur l'emballage de la dosette.

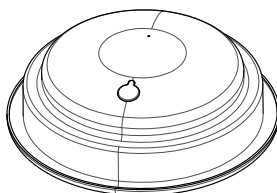

2. CONSEILS POUR UN ESPRESSO PARFAIT

La conservation

- Pour empêcher une perte rapide d'arôme du café, conservez votre café de préférence hermétiquement dans son emballage d'origine dans un endroit sombre et frais. Mais ne le mettez en aucun cas dans le réfrigérateur, qui est trop humide et le café risque d'y absorber les odeurs.

F

Préchauffer la machine

- Avant de préparer le premier café nous vous recommandons de préchauffer les éléments de l'appareil, le porte-filtre ainsi que les tasses, pour savourer immédiatement un café chaud. Placez le porte-filtre avec le filtre mais sans café en poudre sur le groupe de percolation. Utilisez la même tasse dans laquelle vous souhaitez ensuite préparer votre café. Appuyez sur une des deux touches du café pour laisser de l'eau chaude s'écouler à travers le porte-filtre dans la tasse. Vous préchauffez ainsi le porte-filtre et la tasse.

ATTENTION : De l'eau chaude peut encore se trouver dans le porte-filtre. Ne vous brûlez pas.

- Tant que les éléments de l'appareil sont chauds, il vous suffit de seulement préchauffer les tasses. Pendant l'utilisation de la machine le support repose-tasses devient chaud. Il peut être utilisé pour préchauffer les tasses. De plus, vous pouvez rincer les tasses avec de l'eau chaude.

La mouture

- Pour un café parfait nous vous recommandons de moudre fraîchement les grains de café avec un moulin à café. Il n'y a pas de règle générale pour une mouture correcte car de nombreux facteurs comme la variété des grains de café, la quantité de café en poudre, le tassage entrent également en compte. Faites des essais pour préparer le café qui vous convient le mieux.

Le dosage

- Nettoyez le filtre situé dans le porte-filtre avec un chiffon sec. Remplissez le filtre pour une tasse avec une cuiller doseur de café en poudre (env. 8–9 g) ou doublez la quantité (env. 16–18 g) pour deux cafés. Répartissez le café en poudre uniformément dans le filtre.

ATTENTION : Ne mettez pas trop de café en poudre dans le filtre afin que le café en poudre n'entre pas en contact avec la tête du groupe de percolation ce qui permet de garantir ainsi une extraction régulière et le vissage parfait du porte-filtre dans le groupe de percolation

Le tassage

- Utilisez le tamper (V) pour tasser le café en poudre et apporter à l'eau qui s'écoule la résistance nécessaire. Prenez soin que le tamper est bien à plat pour obtenir une couche de café bien horizontale.
- Éliminez les résidus de café du rebord du porte-filtre pour que celui-ci s'adapte parfaitement sur le groupe de percolation.

ATTENTION : Si le rebord du porte-filtre n'est pas propre, il n'est pas possible d'adapter hermétiquement le porte-filtre sur le groupe de percolation et l'eau risque de s'écouler à côté du porte-filtre.

REMARQUE : Si vous utilisez des dosettes compactes de 44 mm, placez-les simplement dans le centre du filtre correspondant (S). Il n'est pas nécessaire de tasser dans ce cas.

La préparation du café

- Rincez le groupe de percolation pendant quelques secondes en appuyant sur la touche de préparation du café. Les résidus de café seront ainsi éliminés. Placez ensuite le porte-filtre dans le groupe de percolation afin que la poignée du porte-filtre soit orientée vers le symbole « Insert », enclenchez ensuite le porte-filtre et tournez la poignée vers la droite jusqu'à ce que vous ressentiez une résistance et que la poignée soit tournée dans un angle de 90° par rapport à la machine et se trouve sous « Lock ». Placez une ou deux tasses (de préférence préchauffées) sous le porte-filtre.
- Dès que la machine a atteint la température pour la préparation du café, les deux touches de préparation du café ☞ et ☞ s'allument en continu en blanc. Appuyez sur une des touches et l'appareil commence la percolation puis l'arrête automatiquement.

Après chaque préparation de café

- Retirez le porte-filtre prudemment du groupe de percolation. Retirez le marc de café du filtre en vous aidant d'une coque pour le tapoter. Veuillez ne pas jeter le marc de café dans l'évier car il risquerait de boucher les tuyaux d'évacuation.

ATTENTION : Le porte-filtre, le filtre et surtout le marc de café sont très chauds ! Soyez très prudent lorsque vous les retirez, vous risquez de vous brûler. Rincez soigneusement le filtre et le porte-filtre sous de l'eau du robinet. Séchez-les avec un chiffon.

- Vérifiez régulièrement si le bac égouttoir est plein et s'il doit être vidé pour éviter un débordement qui pourrait endommager votre plan de travail. Vous devez vider le bac égouttoir au plus tard lorsque le flotteur rouge est visible entre les grilles égouttoir.

3. PROGRAMMER LA QUANTITE DE CAFE POUR 1 OU 2 TASSES

Lors de la première préparation de café vous pouvez programmer la quantité d'extraction pour 1 ou 2 tasses. Procédez comme suit :

- Patientez jusqu'à ce que les deux touches de préparation du café soient allumées en continu en blanc.
- Appuyez sur la touche ☞ ou ☞ pendant au moins 5 secondes. Tant que vous maintenez la touche enfoncée, le café s'écoule dans une tasse après une brève phase de préchauffage. Lorsque la quantité souhaitée de café est obtenue, relâchez la touche, le café ne s'écoule plus, un signal sonore retentit deux fois et la quantité obtenue est sauvegardée. Pendant la programmation et l'écoulement du café la touche **Prog.** et la touche maintenue enfoncée de la préparation du café clignotent, puis après l'obtention du café seules les deux touches de préparation du café sont à nouveau allumées en continu en blanc et indiquent que l'appareil est sur le mode de fonctionnement.
- La prochaine fois que vous préparez du café avec la même touche, il vous suffira d'appuyer brièvement sur la touche et la quantité programmée sera percolée.
- Si vous utilisez une autre variété de café ou modifiez la quantité de café en poudre, il peut être nécessaire d'effectuer un nouveau réglage de la quantité de café.

ATTENTION :

- L'appareil s'arrête automatiquement après env. 1 minute ou 300 ml de café.
- Si vous voulez modifier la quantité programmée, il vous suffit de maintenir la touche enfoncée jusqu'à ce que la nouvelle quantité s'écoule et est sauvegardée.
- Vous pouvez interrompre à tout moment la préparation du café en appuyant à nouveau sur la touche correspondante du café.

D'une manière générale :

Tant que les deux touches de préparation du café clignotent, l'appareil préchauffe. Dès que les deux touches sont allumées en continu en blanc, l'appareil est prêt à l'emploi.

Pendant la préparation d'un café, la touche enfoncée clignote. Si le café est préparé pour la première fois et vous maintenez la touche enfoncée, jusqu'à ce que la quantité souhaitée de café se trouve dans la tasse, la touche **Prog.** et la touche de café enfoncée clignotent pendant ce temps.

- Si vous voulez préparer un autre café, retirez le porte-filtre de la machine, tapotez le marc de café hors du filtre et rincez le filtre immédiatement avec de l'eau chaude. **ATTENTION :** Le porte-filtre et le filtre sont très chauds ! Essayez ensuite le filtre avec du papier absorbant. Le filtre est alors prêt à l'emploi pour la prochaine utilisation.

ATTENTION :

Ne laissez jamais la machine espresso sans surveillance lorsqu'elle est en marche !

Ne touchez jamais les surfaces chaudes de l'appareil, vous risqueriez de vous brûler ! Tout particulièrement le porte-filtre et le filtre ainsi que le tuyau vapeur / eau chaude sont très chauds pendant l'utilisation de la machine !

▲ FAIRE EMULSIONNER DU LAIT POUR UN CAPPUCCINO / DU CAFFE LATTE

F Le tuyau vapeur / eau chaude en acier inoxydable avec sa buse pour cappuccino de votre machine espresso Solis Barista Perfetta Plus permet de transformer du lait frais et froid en une mousse crémeuse et chaude pour préparer un délicieux cappuccino ou latte.

Procédez comme suit :

- Préparez tout d'abord un espresso dans une grande tasse.
- Pour mettre en marche le programme vapeur pour l'émulsion du lait, appuyez sur le mode de fonctionnement (c'est-à-dire les deux touches de préparation du café allumées en blanc) sur la touche vapeur  : Elle commence à clignoter tant que la machine préchauffe le programme vapeur, les deux touches de préparation du café sont éteintes pendant ce temps. Dès que la touche vapeur est allumée en continu en blanc, le programme vapeur est prêt à l'emploi.
- Versez du lait frais et froid dans le pot à lait jusqu'à l'extrémité inférieure du bec verseur. N'oubliez pas que le volume de lait froid double lorsqu'il est émulsionné.
- Dès que la touche vapeur s'allume en continu en blanc, faites pivoter le tuyau vapeur / eau chaude en le tenant par la poignée en caoutchouc thermo-isolée pour qu'il se trouve au-dessus des trous de la grille égouttoir.
- Ouvrez entièrement le bouton régulateur vapeur / eau chaude pendant quelques secondes pour rincer la buse des résidus d'eau qu'elle peut contenir. Refermez le bouton régulateur.
- Abaissez la buse du tuyau vapeur / eau chaude sur quelques millimètres dans le lait puis ouvrez entièrement le bouton régulateur vapeur / eau chaude. De la vapeur s'échappe et la touche vapeur clignote pendant le programme vapeur.
- Lorsque le lait est suffisamment émulsionné ou quand votre main ne peut plus toucher le pot pendant plus de 3 secondes (température idéale de 65°C atteinte), refermez le bouton régulateur. Puis retirez le pot à lait. La touche vapeur est à nouveau allumée en continu en blanc.
- Nettoyez le tuyau vapeur / eau chaude avec un chiffon humide. Faites pivoter à nouveau le tuyau vapeur / eau chaude en le tenant par la poignée en caoutchouc thermo-isolée au-dessus de la grille du bac égouttoir, ouvrez à nouveau le bouton régulateur vapeur / eau chaude sur la position maximale de la vapeur. Laissez de la vapeur s'échapper dans le bac égouttoir pour rincer le tuyau vapeur / eau chaude des résidus de lait. Refermez ensuite le bouton régulateur.
- Versez le lait émulsionné directement sur l'espresso.



ATTENTION : Ne touchez pas les surfaces chaudes, surtout le tuyau vapeur / eau chaude pendant et après avoir utilisé le programme vapeur. Vous risqueriez de vous brûler ! N'orientez jamais le tuyau vapeur / eau chaude en direction de personnes, animaux ou de meubles sensibles à la vapeur et à l'humidité ! La vapeur qui s'échappe est très chaude et risque d'entraîner des brûlures !

REMARQUES :

- Nous vous recommandons de faire échapper la vapeur pendant max. 60 secondes.
- Tant que la touche vapeur est allumée en continu, vous pouvez activer à tout moment le programme vapeur. Après env. 40 secondes la machine stoppe le mode vapeur et refroidit lentement pour atteindre à nouveau la température pour la préparation de café. Cela peut prendre quelques minutes. Pendant ce temps les deux touches de préparation du café clignotent. Pour accélérer le processus de refroidissement, appuyez sur une des deux touches de préparation du café. Un rinçage de refroidissement est alors effectué, de la vapeur s'échappe dans le bac égouttoir et les deux touches de préparation du café clignotent en blanc. Dès que les deux touches sont allumées en continu en blanc, vous pouvez à nouveau préparer du café. Si toutefois vous voulez repasser sur le programme vapeur, appuyez sur la touche vapeur et patientez pendant quelques secondes jusqu'à ce que la touche vapeur s'allume en continu en blanc.

D'une manière générale :

Lorsque la touche vapeur clignote, l'appareil est en phase de préchauffage pour le programme vapeur.

Lorsque la touche vapeur est allumée en continu en blanc, le programme vapeur peut être activé en tournant le bouton régulateur vapeur / eau chaude.

Lorsque les deux touches de préparation du café clignotent, l'appareil refroidit pour préparer à nouveau du café ou un rinçage de refroidissement est effectué.

Lorsque les deux touches de préparation du café sont allumées en continu en blanc, du café peut être préparé et l'appareil se trouve sur le mode de fonctionnement.

▲ RECHAUFFER DE L'EAU OU DES BOISSONS AVEC LE PROGRAMME VAPEUR

Avec le bouton régulateur vapeur / eau chaude et le programme vapeur, vous pouvez également réchauffer de l'eau ou des boissons pour préparer p.ex. un chocolat chaud.

▲ PROGRAMME EAU CHAUDE

F

Avec le bouton régulateur vapeur / eau chaude (M) vous pouvez également laisser s'écouler de l'eau chaude à travers le tuyau vapeur / eau chaude, p.ex. pour préparer du thé.

Procédez pour cela comme suit :

- Placez un récipient sous le tuyau vapeur / eau chaude.
- Tournez à fond le bouton régulateur vapeur / eau chaude dans le sens inverse des aiguilles d'une montre, de l'eau chaude s'écoule à travers le tuyau vapeur / eau chaude dans le récipient. Les deux touches de préparation du café clignotent en blanc.
- Pour stopper l'écoulement de l'eau chaude, refermez le bouton régulateur vapeur / eau chaude. Les deux touches de préparation du café sont à nouveau allumées en continu en blanc, l'appareil est prêt à l'emploi.

ATTENTION : Ne touchez pas les surfaces chaudes, surtout le tuyau vapeur / eau chaude pendant et après avoir utilisé le programme eau chaude. Vous risqueriez de vous brûler !

■ FONCTION D'ÉCONOMIE D'ÉNERGIE : ARRET AUTOMATIQUE

Pour économiser de l'énergie, la machine espresso Solis Barista Perfetta Plus passe automatiquement sur le mode de veille si elle n'est pas utilisée pendant plusieurs minutes.

Vous avez précédemment défini la durée de cette période dans le réglage, voir page 54.

L'appareil reste ensuite pendant 20 minutes sur le mode de veille avant de s'éteindre.

Pour activer à nouveau le mode de veille, appuyez simplement sur une touche quelconque.

▲ NETTOYAGE ET ENTRETIEN

ATTENTION : Avant chaque nettoyage éteignez l'appareil, débranchez-le et laissez-le refroidir.

N'utilisez jamais de produits d'entretien agressifs ou abrasifs, d'éponges ou chiffons rugueux, vous risqueriez d'endommager le revêtement.

ATTENTION : Le châssis de la machine espresso, le cordon et la prise ne doivent jamais entrer en contact ou être plongés dans de l'eau ou autres liquides !

REMARQUE : Les éléments de la machine espresso et les accessoires ne peuvent pas être lavés en machine.

■ NETTOYAGE DES FILTRES ET DU PORTE-FILTRE

- Utilisez la petite aiguille de l'ustensile de nettoyage pour nettoyer le trou du filtre à double paroi. L'aiguille n'est pas appropriée pour les filtres à paroi simple.
- Placez le porte-filtre et les filtres sales dans un récipient avec un produit d'entretien doux et de l'eau chaude, afin que le porte-filtre soit plongé dans l'eau jusqu'à la poignée.

■ NETTOYAGE DE LA BUSE DU TUYAU VAPEUR / EAU CHAUDE

- Dévissez la buse du tuyau vapeur / eau chaude. Lavez-la soigneusement dans de l'eau de vaisselle chaude puis rincez-la sous de l'eau claire.
- Si la buse est bouchée, introduisez l'aiguille de grande taille de l'ustensile de nettoyage dans l'orifice de la buse. S'il n'est pas possible de la déboucher ainsi, placez-la tout d'abord dans un verre d'eau chaude puis essayez à nouveau de la déboucher avec l'aiguille.
- Vissez à nouveau la buse sur le tuyau vapeur / eau chaude.

■ NETTOYAGE DU CHASSIS, DU PLATEAU REPOSE-TASSES ET DU RESERVOIR D'EAU

Nettoyez le châssis, le plateau repose-tasses et le réservoir d'eau avec un chiffon doux et légèrement humide, puis séchez-les avec un chiffon sec.

■ NETTOYAGE DU BAC ET DE LA GRILLE EGOUTTOIR

- Retirez, videz et nettoyez régulièrement le bac égouttoir avec la grille, dans tous les cas à chaque fois que le bac est plein et que le flotteur rouge est visible entre les grilles.
- Enlevez la grille égouttoir et tirez le bac vers vous pour le retirer. Lavez le bac et la grille égouttoir à la main avec de l'eau de vaisselle chaude. N'utilisez pas de produits d'entretien agressifs ou d'éponges-grattoir. Rincez le bac et la grille égouttoir avec de l'eau claire puis séchez-les bien.

ATTENTION : Le bac et la grille égouttoir ne peuvent pas être lavés au lave-vaisselle.

- Remettez le bac en place puis placez la grille égouttoir dessus.



■ NETTOYAGE DE LA TÊTE ET DU GROUPE DE PERCOLATION - EFFECTUER UN CYCLE DE NETTOYAGE

F Lorsque l'appareil émet un signal de nettoyage (la tasse ☞ clignote en alternance en blanc et en rouge et la tasse ☞ est allumée en blanc), vous devez effectuer un cycle de nettoyage de la tête de percolation avec la pièce en caoutchouc fournie (Y) et un comprimé de nettoyage spécial pour machines espresso (comme p.ex. URNEX Cafiza) pour éliminer en profondeur les graisses de café et autres résidus.

Procédez comme suit :

1. Videz tout d'abord le bac égouttoir puis, remettez-le en place dans l'appareil. Remplissez le réservoir d'eau jusqu'au marquage max. Placez un récipient en-dessous du groupe de percolation.
2. Placez alors un des filtres pour 2 tasses dans le porte-filtre. Placez la pièce en caoutchouc (Y) dans le filtre et un comprimé de nettoyage au-dessus. Fixez le porte-filtre dans le groupe de percolation.
3. Tournez alors la touche **Prog.**, les touches **Prog.** et ☞ clignotent en rouge.
4. Appuyez alors sur la touche ☞ pour démarrer le cycle de nettoyage automatique.
5. Les touches ☞ et **Prog.** clignotent rapidement pendant le cycle de nettoyage automatique. Le cycle de nettoyage dure un peu moins de 10 minutes, env. 500 ml d'eau s'écoule à travers le groupe de percolation. Ne touchez pas les touches pendant le cycle de nettoyage.
6. Dès que le nettoyage est achevé, un signal sonore retentit deux fois et les touches de préparation du café s'allument à nouveau en continu en blanc, les autres touches sont éteintes.
7. Tournez le porte-filtre pour le détacher du groupe de percolation. Lavez le porte-filtre, la pièce en caoutchouc, le filtre et le bac égouttoir dans de l'eau chaude. Rangez la pièce en caoutchouc pour la prochaine utilisation.



■ RANGEMENT DE LA MACHINE ESPRESSO SOLIS BARISTA PERFETTA PLUS

Rangez la machine refroidie, nettoyée et séchée en position verticale, de préférence dans le carton d'origine. Ne placez aucun objet sur l'appareil.

▲ DETARTRAGE

Si votre appareil nécessite un cycle de détartrage, l'appareil émet un signal de détartrage : sur le mode de fonctionnement la touche vapeur clignote en rouge et les deux touches de préparation du café s'allument en continu en blanc.

Dans ce cas la machine peut être mise en marche, toutefois les réglages (à l'exception de la quantité de café) ne sont plus disponibles.

ATTENTION : Dès que votre machine émet un signal de détartrage, vous devez la détartrer immédiatement pour ne pas entraver son bon fonctionnement et ne pas détériorer la qualité du café. Les réparations de la machine espresso devant être effectuées en raison de problèmes de dépôt de tartre ne sont pas couvertes par la garantie si le cycle de détartrage décrit ci-après n'a pas été effectué régulièrement.

Solis vous recommande de détartrer votre machine espresso Solis Barista Perfetta Plus avec un mélange à base d'un produit de détartrage et d'eau. Utilisez exclusivement un détartrant spécial pour machine espresso (p.ex. le détartrant en poudre URNEX Dezcal powder) pour le détartrage de la machine. Les dommages causés par l'utilisation de produits de détartrage non appropriés ne sont pas couverts par la garantie.

Procédez comme suit dès que l'alarme de détartrage s'affiche :

1. Retirez le réservoir d'eau de l'appareil et videz-le. Retirez la cartouche MAVEA du réservoir. Respectez les consignes d'utilisation du détartrant et placez la solution de détartrage dans le réservoir d'eau. Remettez le réservoir en place sur la face arrière de l'appareil. Videz le bac égouttoir puis remettez le bac et la grille égouttoir en place dans l'appareil.
2. Placez un récipient de grande taille sous la tête de percolation / le porte-filtre et placez le pot à lait vide sous le tuyau vapeur / eau chaude.
3. Pendant que l'alarme de détartrage est affichée, appuyez sur la touche **Prog.**, la touche **Prog.** et la touche vapeur clignotent alors en rouge.
4. Appuyez alors sur la touche vapeur, le programme de détartrage automatique se met en place. La touche **Prog.** et la touche vapeur clignote rapidement. Le programme de détartrage dure un peu moins de 15 minutes pendant lesquelles plusieurs phases d'écoulement sont effectuées. Tournez pendant une de ces phases le bouton régulateur vapeur / eau chaude (M) pour laisser la vapeur s'échapper et ainsi détartrer également le tuyau vapeur. Remplacez ensuite le bouton régulateur sur la position OFF. Vous pouvez vider le récipient pendant les pauses et ne devez ainsi pas forcément utiliser un récipient d'un volume d'1 litre afin que le récipient puisse être placé sur la grille égouttoir. Ne retirez pas le bac et la grille égouttoir pendant le détartrage.
5. Le cycle de détartrage s'achève après ces passages. Un signal sonore retentit deux fois, la touche **Prog.** et la touche vapeur clignotent à nouveau lentement. La machine doit alors être rincée pour éliminer les résidus de détartrage.
6. Remplissez à nouveau le réservoir avec env. 1,2 litre d'eau du robinet. Videz les deux récipients et le bac égouttoir. Remettez le bac égouttoir et la grille en place. Placez à nouveau les deux récipients au-dessous du groupe de percolation et du tuyau vapeur / eau chaude.

7. Appuyez sur la touche vapeur, env. 1 litre d'eau s'échappe en un passage à travers le groupe de percolation. Pendant ce passage tournez une fois pendant au moins 20 secondes le bouton régulateur vapeur / eau chaude sur la position maximale pour rincer également le tuyau vapeur / eau chaude. Refermez ensuite le bouton régulateur vapeur / eau chaude sur la position OFF pour que le reste de l'eau s'écoule à travers le groupe de percolation. La touche **Prog.** et la touche vapeur clignotent rapidement pendant le rinçage.
8. En fin de rinçage, les deux touches de préparation du café s'allument en continu en blanc, les autres touches sont éteintes et un signal sonore retentit deux fois.
9. Retirez à nouveau le réservoir d'eau, videz-le, rincez-le sous de l'eau claire puis remettez la cartouche filtrante en place. Videz le bac égouttoir et nettoyez-le.

REMARQUE : Nettoyez sans attendre les éventuelles éclaboussures de détartrant sur le châssis de l'appareil car le produit pourrait endommager le revêtement.

REMARQUE : Si le programme de détartrage n'est pas mené à bout correctement (p.ex. en raison d'une coupure d'électricité), nous vous recommandons d'effectuer quand même le programme jusqu'au bout et de bien rincer la machine.

AVERTISSEMENT : Ne plongez jamais le cordon, la prise ou l'appareil dans de l'eau ou autre liquide. Ne retirez jamais le réservoir d'eau pendant le détartrage et prenez soin qu'il ne se vide jamais complètement.

▲ L'AFFICHAGE DES ALARMES

ATTENTION ! D'une manière générale :
Une touche qui clignote en rouge indique une alarme !

REMARQUE : La machine reste prête à l'emploi et il est possible de préparer du café. Seuls les réglages ne sont plus possibles tant qu'une alarme est activée.

■ LE FILTRE A EAU DOIT ETRE REMPLACE : LA TOUCHE ☹ CLIGNOTE EN BLANC / ROUGE

En cas d'alarme filtre à eau la touche ☹ clignote par alternance en rouge et en blanc, la touche ☹☹ est allumée en blanc.

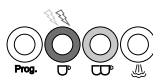

Dès que l'alarme filtre à eau s'affiche, procédez comme suit :

1. Appuyez sur la touche **Prog.**
2. Retirez le réservoir d'eau, retirez le filtre à eau, rincez le réservoir et placez un nouveau filtre. Remplissez le réservoir avec de l'eau froide jusqu'au marquage max puis remettez le réservoir en place. L'installation de la cartouche filtrante MAVEA Intenza est décrite pages 48-49.
3. Placez un récipient en-dessous du groupe de percolation.
4. Appuyez sur la touche ☹ pour activer le programme de rinçage automatique. 500 ml d'eau s'écoule.
5. Dès que les deux touches ☹ et ☹☹ s'allument à nouveau en continu en blanc, votre appareil est à nouveau prêt à l'emploi.

■ UN CYCLE DE NETTOYAGE DOIT ETRE EFFECTUE : LA TOUCHE ☞ CLIGNOTE EN BLANC / ROUGE

En cas d'alarme de nettoyage la touche ☞ clignote en alternance en rouge et en blanc, la touche ☞ s'allume en blanc.

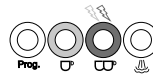

Référez-vous page 64 pour savoir comment effectuer le cycle de nettoyage.

■ UN CYCLE DE DETARTRAGE DOIT ETRE EFFECTUE : LA TOUCHE ☞ CLIGNOTE EN ROUGE

En cas d'alarme de détartrage, la touche ☞ clignote en rouge, les deux touches de préparation du café sont allumées en blanc.

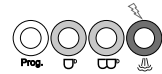

Référez-vous pages 65–66 pour savoir comment effectuer un cycle de détartrage.

ATTENTION :

Il est possible que plusieurs alarmes s'activent en même temps.

Dans ce cas chaque alarme doit être résolue individuellement comme indiqué dans ce mode d'emploi afin que toutes les alarmes s'effacent et que les deux touches de préparation du café s'allument en continu en blanc.

■ AFFICHAGE DE L'ALARME « PREPARATION DE CAFE IMPOSSIBLE » : LES DEUX TOUCHES DE PREPARATION DU CAFE CLIGNOTENT DEUX FOIS ET UN SIGNAL SONORE RETENTIT DEUX FOIS

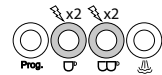

Causes possibles et solutions :

Si le réservoir est vide, la machine interrompt la préparation du café ou de la vapeur / eau chaude au bout de quelques secondes.

Remplissez le réservoir jusqu'au marquage max et appuyez sur une des deux touches de préparation du café. Les deux touches du café s'allument en continu en blanc lorsque l'appareil est à nouveau prêt à l'emploi.

IMPORTANT : Mettez toujours immédiatement de l'eau dans le réservoir lorsque le filtre a été installé et mettez en place le réglage ainsi que le programme de rinçage du nouveau filtre comme indiqué page 51.



Il n'est pas possible de préparer du café parce que la mouture est trop fine : La pompe s'arrête si la préparation du café n'est pas possible au bout de 60 secondes et un signal sonore retentit deux fois.

Remplacez le café en poudre dans le filtre, le café doit être moulu plus grossièrement.

▲ DEPANNAGE

F





Problème	Cause possible	Solution
La machine ne fonctionne pas.	<p>La machine n'est pas branchée ou n'a pas été mise en marche.</p> <p>Court-circuit / prise non alimentée en courant.</p> <p>La machine espresso est défectueuse.</p>	<p>Vérifiez que l'appareil est bien branché, la touche ON/OFF est bien enfoncée et les deux touches de préparation du café sont allumées en blanc.</p> <p>Garantir une alimentation électrique.</p> <p>Contactez le service après-vente.</p>
Le café s'écoule trop lentement à travers le porte-filtre ou pas du tout.	<p>Le réservoir d'eau est vide.</p> <p>Le réservoir d'eau n'est pas placé correctement.</p> <p>La mouture du café est trop fine.</p> <p>Il y a trop de café dans le filtre.</p> <p>Le café est trop tassé.</p> <p>Le filtre est bouché.</p> <p>La machine se trouve sur le programme vapeur, c'est-à-dire la touche vapeur a été enfoncée (la touche vapeur s'allume ou clignote, les touches ☺ et ☹ ne sont pas allumées).</p> <p>Le bouton vapeur / eau chaude est ouvert.</p> <p>La machine espresso est défectueuse.</p>	<p>Remplissez le réservoir d'eau.</p> <p>Mettre le réservoir d'eau correctement en place.</p> <p>Respectez une mouture appropriée.</p> <p>Respectez une quantité appropriée.</p> <p>Tassez moins le café.</p> <p>Nettoyez le filtre.</p> <p>Appuyez sur une des touches de préparation du café et patientez jusqu'à ce que les deux touches de préparation du café s'allument en continu en blanc.</p> <p>Fermez le bouton vapeur / eau chaude.</p> <p>Contactez le service après-vente.</p>
Le café s'écoule trop vite.	<p>La mouture n'est pas assez fine.</p> <p>Il n'y a pas assez de café dans le filtre.</p> <p>Le café n'est pas assez tassé.</p>	<p>Respectez une mouture appropriée.</p> <p>Respectez une quantité appropriée.</p> <p>Tassez plus le café.</p>

Problème	Cause possible	Solution
Le café est froid.	<p>Les tasses n'ont pas été préchauffées.</p> <p>La machine n'est pas préchauffée.</p> <p>La température de percolation est trop faible.</p>	<p>Préchauffez les tasses avec de l'eau chaude.</p> <p>Avant de préparer le premier café, laissez s'écouler de l'eau à travers le porte-filtre mis en place (avec un filtre mais toutefois sans café en poudre) pour préchauffer tous les éléments de la machine.</p> <p>Modifiez la température de percolation.</p>
Il y a de l'eau sous la machine espresso.	<p>Le bac égouttoir est plein.</p> <p>La machine espresso est défectueuse.</p>	<p>Videz le bac et nettoyez-le.</p> <p>Contactez le service après-vente.</p>
L'espresso a un goût amer.	<p>Le café en poudre a été entreposé pendant une période prolongée dans un endroit chaud et humide. Il a tourné.</p>	<p>Utilisez toujours du café fraîchement moulu et entreposez le paquet de café fermé dans un endroit sec et frais. Après l'ouverture du paquet de café, refermez-le si possible de manière hermétique.</p>
La vapeur ne transforme pas le lait en mousse.	<p>La touche vapeur n'a pas été enfoncée / clignote encore.</p> <p>Le pot à lait est trop grand ou la forme du pot à lait n'est pas appropriée.</p> <p>Vous avez utilisé du lait contenant moins de 3,3 % de protéines.</p>	<p>La machine ne produit de la vapeur que lorsqu'elle a atteint la température nécessaire pour le programme vapeur. Le programme vapeur est activé lorsque la touche vapeur s'allume en continu en blanc et que parallèlement les touches  et  sont éteintes. Le bouton régulateur vapeur / eau chaude doit être tourné sur la position maximale.</p> <p>Utilisez toujours un récipient étroit et haut, de préférence en acier inoxydable.</p> <p>Utilisez du lait avec plus de 3,3 % de protéines.</p>

Problème	Cause possible	Solution
Aucune production de vapeur.	<p>Le programme vapeur a été activé au-delà de 2 minutes.</p> <p>Le tuyau vapeur/eau chaude est bouché.</p> <p>Le réservoir d'eau est vide.</p> <p>La touche vapeur n'a pas été enfoncée / Le bouton régulateur vapeur / eau chaude n'a pas été placé sur la position vapeur.</p> <p>La machine espresso est défectueuse.</p>	<p>Refermez le bouton vapeur / eau chaude pendant au moins 1 minute.</p> <p>Nettoyez le tuyau vapeur/eau chaude et la buse.</p> <p>Remplissez le réservoir d'eau.</p> <p>Appuyez sur la touche vapeur et patientez jusqu'à ce qu'elle ne clignote plus.</p> <p>Tournez le bouton régulateur vapeur / eau chaude sur la position maximale de la vapeur.</p> <p>Contactez le service après-vente.</p>
Le programme eau chaude ne fonctionne pas.	<p>Le réservoir d'eau est vide.</p> <p>La phase de préchauffage n'est pas terminée.</p> <p>Le bouton régulateur vapeur / eau chaude n'a pas été ouvert.</p> <p>Le programme eau chaude a été activé au-delà de 2 minutes.</p> <p>La machine espresso est défectueuse.</p>	<p>Remplissez le réservoir d'eau.</p> <p>Patiencez jusqu'à ce que les deux touches de café s'allument en continu en blanc.</p> <p>Tournez le bouton régulateur vapeur / eau chaude sur la position maximale de la vapeur.</p> <p>Refermez le bouton vapeur / eau chaude pendant au moins 1 minute.</p> <p>Contactez le service après-vente.</p>
Du café coule sur les rebords du porte-filtre.	<p>Trop de café dans le filtre.</p> <p>Du café en poudre est collé sur la bague d'étanchéité de la tête d'ébouillantage.</p> <p>Le papier de la dosette n'est pas correctement placé dans le filtre.</p> <p>Le porte-filtre n'est pas correctement vissé.</p> <p>La machine espresso est défectueuse.</p>	<p>Respectez les quantités.</p> <p>Eteignez la machine, patientez jusqu'à ce qu'elle soit refroidie et nettoyez les filtres, le porte-filtre et la tête d'ébouillantage.</p> <p>Placez le papier de la dosette entièrement dans le filtre.</p> <p>Remplacez le porte-filtre dans le groupe de percolation et tournez la poignée vers la droite jusqu'à ce que vous ressentiez une résistance.</p> <p>Contactez le service après-vente.</p>

Si aucune des causes décrites ci-dessus ne correspond pas à votre problème, contactez Solis ou un service après-vente agréé par Solis.

EXPLICATIONS DES VOYANTS DES TOUCHES

Touche Prog.	Touche 	Touche 	Touche 	Raison
clignote deux fois	clignote deux fois	clignote deux fois	clignote deux fois	L'appareil est allumé.
éteinte	clignote	clignote	éteinte	<ul style="list-style-type: none"> – Phase de préchauffage – Préparation d'eau chaude – Après le programme vapeur : rinçage automatique est effectué / phase de refroidissement – Température trop élevée pour la préparation du café après avoir utilisé le programme vapeur. Patientez jusqu'à ce que l'appareil refroidisse
éteinte	allumée	allumée	éteinte	Température de fonctionnement atteinte, prêt à l'emploi
éteinte	clignote	éteinte	éteinte	Préparation du café 
éteinte	éteinte	clignote	éteinte	Préparation du café 
éteinte	éteinte	éteinte	clignote	Phase de préchauffage du programme vapeur / programme vapeur prêt à l'emploi
éteinte	éteinte	éteinte	allumée	Programme vapeur prêt à l'emploi
éteinte	clignotent en alternance			Mode de veille
éteinte	clignote rouge/blanc	allumée	éteinte	Alarme filtre à eau
éteinte	allumée	clignote rouge/blanc	éteinte	Alarme nettoyage
éteinte	allumée	allumée	clignote en rouge	Alarme détartrage
éteinte	clignote rapidement	clignote rapidement	éteinte	Pas de préparation de café possible (réservoir vide)

F

▲ ACCESSOIRE

F

L'accessoire suivant est disponible pour votre machine espresso Solis Barista Perfetta Plus:

No. d'article 960.97 Moulin à café SOLIS Scala Plus

▲ CARACTERISTIQUES TECHNIQUES

Modèle	Type 1170
Description du produit	Machine espresso
Voltage/fréquence	120V~ 60 Hz
Puissance	1550 watt
Dimensions	18,7 × 37,2 × 32,1 cm (largeur × profondeur × hauteur)
Poids	5,7 kg

Sous réserve de modifications techniques.

HELPLINE

Cet article se distingue par sa longévité et sa fiabilité. Si un dysfonctionnement devait tout de même survenir, contactez-nous tout simplement. Il arrive souvent qu'une panne soit facile à réparer sans difficulté grâce à un bon conseil et à la bonne astuce, sans que l'appareil doive être envoyé chez un réparateur. Nous vous conseillons et vous aidons volontiers. Chat en direct sur : www.seattlecoffeegear.com / e-mail : support@seattlecoffeegear.com / téléphone : 866 - 372 - 4734.

Gardez l'emballage d'origine pour un transport ou une expédition éventuellement nécessaire du produit.

▲ ADVERTENCIAS IMPORTANTES

ES

Lea completamente este manual de usuario antes de usar su máquina de espresso Solis Barista Perfetta Plus, de forma que se familiarice con su aparato y lo pueda usar de manera segura. Le recomendamos encarecidamente que conserve estas instrucciones y que, si llegara a ceder el aparato a alguien más, también le extienda estas instrucciones al nuevo propietario.

Por su propia seguridad, siga las siguientes medidas de seguridad cuando use aparatos eléctricos:

1. Para evitar una descarga eléctrica, incendio y lesiones no permita que ni el aparato ni el cable de alimentación ni el enchufe entren en contacto con agua u otros líquidos. El agua podría penetrar y dañar el aparato. **¡Riesgo de descarga eléctrica!** Si el aparato conectado, el cable de alimentación o el enchufe entraran en contacto con agua, use unos guantes secos de goma para desconectar inmediatamente el enchufe de la toma de corriente. No vuelva a usarlo hasta que haya mandado a revisar que funcione correctamente y sea seguro con Solis o un centro de servicio autorizado por Solis.
2. No use el aparato ni jale o conecte el enchufe con las manos o los pies mojados o húmedos.
3. Antes de usar el aparato, verifique que el voltaje indicado en la placa de características concuerde con el voltaje de su red eléctrica. No le recomendamos que use el aparato con un adaptador multicontactos.
4. Use esta máquina únicamente para preparar café o agua caliente, tal como se describe en este manual, o para calentar otros líquidos con el vaporizador. No use el aparato en exteriores y protéjalo de la humedad y el agua.
5. No deje el cable de alimentación colgando sobre los bordes de la mesa de forma que pueda ser jalado. Asegúrese de que no

entre en contacto con superficies calientes, como quemadores o un radiador, ni que entren en contacto con el aparato.

6. Instale el cable de alimentación de manera que nadie pueda tropezar con él. Mantenga alejados los objetos puntiagudos.
7. Siempre desenrolle completamente el cable de alimentación antes de conectar el enchufe a la toma de corriente.
8. Mantenga el aparato alejado de gas caliente, hornos calientes u otros aparatos que emitan calor o fuentes de calor. Nunca use el aparato sobre una superficie caliente o húmeda. Nunca coloque el aparato cerca de la humedad, el calor o llamas abiertas. Mantenga el aparato alejado de piezas o aparatos en movimiento.
9. Nunca transporte el aparato del cable de alimentación ni coloque nada sobre el cable de alimentación. Nunca jale del cable de alimentación para desconectar el aparato de la fuente de electricidad. Jale solo el enchufe.
10. Para reducir el riesgo de lesiones, no enrolle el cable sobre la encimera o la superficie de la mesa donde pudiera ser jalado por niños o alguien pudiera tropezarse accidentalmente. Le recomendamos que no use una extensión con este aparato. No coloque el aparato directamente debajo de una toma de corriente.
11. Asegúrese siempre de que el aparato esté apagado antes de conectarlo o desconectarlo de la toma de corriente.
12. Mientras el aparato esté funcionando debe estar sobre una superficie de trabajo estable, uniforme, resistente al agua y al calor y seca, como una mesa o una encimera. No coloque el aparato cerca del borde de una encimera o una mesa.
13. El aparato no está diseñado para ser usado en exteriores. El aparato no debe mojarse con la lluvia. No lo use en vehículos ni en botes.
14. Mantenga una distancia de seguridad mínima de 20 cm entre el aparato y paredes, cortinas u otros materiales y objetos, y asegúrese de que el aire pueda circular libremente alrededor del aparato.

15. Nunca cubra el aparato con ropa o similares cuando esté en uso. No coloque ningún objeto encima del aparato, excepto tazas para precalentarlas.
16. Deje que el aparato se enfríe antes de poner o quitar piezas y antes de limpiarlo. Apague siempre el aparato presionando el botón de encendido/apagado y desconéctelo si no se está usando o si se va a dejar sin supervisión, así como antes de limpiarlo. Le recomendamos que use un dispositivo de corriente residual (interruptor de seguridad RCD) para proporcionar protección adicional durante el uso de aparatos eléctricos. Se aconseja usar un interruptor de seguridad con una corriente residual máxima nominal de 30 mA. Si requiere de consejo profesional, consulte a un electricista.
17. No haga ajustes al aparato, el cable, el enchufe ni los accesorios.
18. ¡El uso incorrecto puede provocar lesiones!
19. Nunca trate de sacar un aparato que haya caído al agua u otros líquidos. Use siempre guantes de goma secos para desconectar el enchufe antes de sacarlo. No vuelva a usarlo hasta que haya mandado a revisar que funcione correctamente y sea seguro con Solis o un centro de servicio autorizado por Solis.
20. Nunca coloque el aparato de forma que pueda caer en el agua o entrar en contacto con agua (p. ej., dentro o cerca de una tarja).
21. Nunca sumerja el aparato o sus piezas (excepto el depósito de agua) como el cable de alimentación o el enchufe en agua, ni lo ponga en contacto con agua.
22. Coloque el aparato de forma que nunca quede expuesto a la luz solar directa.
23. Nunca coloque objetos ni herramientas afilados o puntiagudos dentro de las aberturas del aparato. El aparato podría dañarse. ¡Peligro de descarga eléctrica!
24. Apague siempre el aparato con el botón de encendido/apagado y desconecte el enchufe antes de poner o quitar piezas. Esto también aplica a la hora de rellenar el depósito de agua sin sacar el depósito de agua del aparato.

25. No agite ni mueva de lugar el aparato cuando esté en uso. Apague siempre el aparato y desconecte el enchufe antes de moverlo.
26. Use el aparato solo como se describe en este manual. Úselo solo con los accesorios suministrados o los accesorios recomendados por Solis; los accesorios incorrectos o el uso indebido pueden provocar daños al aparato, incendio, descarga eléctrica o lesiones.
27. Nunca use el aparato con un control remoto o un temporizador externo.
28. Asegúrese siempre de que el aparato esté correctamente ensamblado antes de conectarlo a la toma de corriente y empezar a usarlo.
29. Este aparato está diseñado solo para uso **residencial** y no es apto para uso comercial.
30. Retire y elimine todos los materiales del empaque y las posibles etiquetas (excepto la placa de características) antes de usar el aparato por primera vez.
31. Verifique el aparato antes de cada uso y asegúrese de que el aparato, el cable de alimentación y el enchufe no estén dañados y no tengan piezas sueltas.
32. Para evitar una descarga eléctrica, no use el aparato si el cable de alimentación o el enchufe están dañados o si el aparato presenta fallas, se ha caído o está dañado, o si sus piezas están sueltas. Nunca intente hacer las reparaciones usted solo, excepto la limpieza y desincrustación del aparato; en lugar de eso, lleve su aparato con Solis o un centro de servicio autorizado por Solis para que lo inspeccionen o reparen mecánica y eléctricamente **a fin de evitar un peligro**.
33. Las personas con capacidades físicas, sensoriales o mentales limitadas, así como sin conocimiento ni experiencia, y los niños no deben usar la máquina para espresso, excepto si son supervisadas o instruidas a profundidad acerca del uso del aparato por una persona responsable de su seguridad. Además, deben estar conscientes de los peligros que se derivan del aparato y

- de cómo usarlo de forma segura. Los niños no deben realizar la limpieza o el mantenimiento. Por ningún motivo los niños deben usar o limpiar el aparato. Mantenga alejado el aparato y su cable de alimentación de los niños.
34. Mantenga siempre el aparato y el cable de alimentación alejados de los niños.
 35. Se debe supervisar a los niños para que no jueguen con el aparato.
 36. Desconecte el enchufe después de cada uso. Solo entonces está completamente apagado el aparato.
 37. Use solo agua fría de la llave en el depósito de agua. No use ningún otro líquido. Por ningún motivo llene el depósito de agua con agua carbonatada.
 38. Nunca use la máquina para espresso sin agua en el depósito de agua.
 39. Asegúrese siempre de insertar correctamente el portafiltro en el cabezal de extracción antes de usar el aparato para preparar café.
 40. Nunca toque las piezas calientes del aparato como la salida de vapor o agua caliente, la parte metálica del portafiltro o el filtro durante el uso o poco tiempo después de usarlo. Toque solo los mangos aislantes, los botones o los selectores.
 41. Si desea preparar otra taza de café, espere al menos 10 segundos después de que haya terminado la extracción de café antes de retirar el portafiltro. El aparato se debe regresar al modo de funcionamiento antes de retirar el portafiltro, lo que significa que los dos botones que rodean a 1 taza y 2 tazas deben encenderse en blanco sólido.
PRECAUCIÓN: ¡El portafiltro, el cabezal de extracción, el filtro y los residuos de café mezclados con agua caliente están muy calientes!
 42. Nunca retire el portafiltro mientras el aparato se encuentra realizando un proceso de extracción o vaporizando leche. ¡El aparato está bajo presión!

43. ¡De igual forma, nunca retire el depósito de agua mientras el aparato realiza un proceso de extracción!
44. ¡Nunca apunte el vapor o el agua caliente hacia las personas, animales o muebles sensibles al vapor o la humedad!
¡El vapor o el agua que salen están muy calientes y podrían provocar quemaduras!
45. No deje la máquina para espresso sin supervisión durante su uso. Esto aplica especialmente si hay niños cerca.
46. **PRECAUCIÓN:** ¡El aparato se calienta mucho durante el uso! Deje que el aparato se enfríe antes de retirar o colocar piezas, moverlo, reubicarlo o limpiarlo.
47. Solo se deben colocar tazas y el prensador sobre la bandeja para tazas. No coloque ningún otro objeto sobre el aparato.
PRECAUCIÓN: ¡Después de un uso prolongado, la bandeja para tazas se calienta al punto de que pudiera quemarse con ella!
48. Mantenga limpio el aparato y los accesorios. Consulte la información que se proporciona en el manual.
49. No se deben usar aceites ni lubricantes en el aparato.
50. La temperatura ambiente para su uso y almacenamiento no debe estar por debajo de 0°C.
51. La cafetera no se debe colocar dentro de un estante cuando se use.
52. No use el aparato para usos distintos al previsto.

GUARDE ESTAS INSTRUCCIONES.

ES

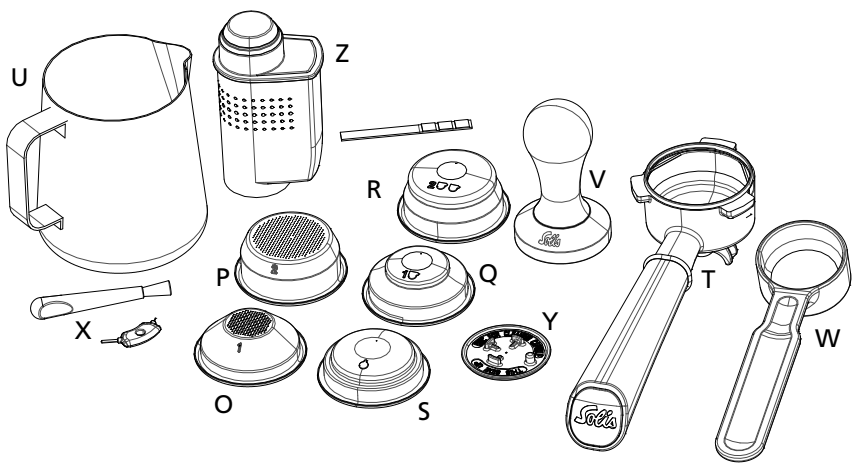
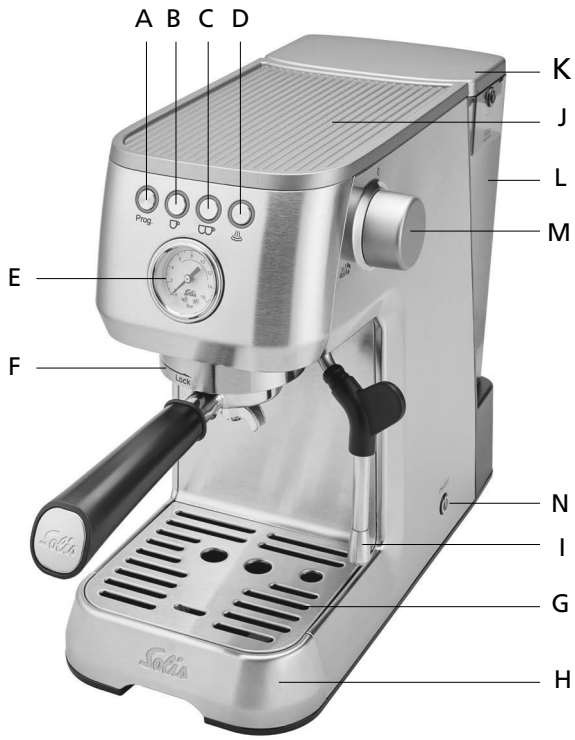

▲ DESCRIPCIÓN DEL APARATO

- A Botón de programación "Prog." para programar los ajustes
- B Botón de extracción de café para 1 taza ☕
- C Botón de extracción de café para 2 tazas ☕☕
- D Botón para vapor ☁
- E Indicador de presión (manómetro)
- F Grupo con cabezal de extracción
- G Rejilla de goteo, removible
- H Bandeja de goteo, removible, con flotador indicador rojo para indicar cuando la bandeja está llena.
- I Lanceta móvil de vapor/agua caliente, con mango con aislamiento térmico y vaporizador removible
- J Bandeja para tazas
- K Tapa del depósito de agua, removible
- L Tanque de agua de 1.7 litros, removible, con marcas de mínimo y máximo, mango y soporte para cartuchos de filtro
- M Control de vapor/agua caliente
- N  Botón de encendido/apagado
Para encender y apagar la máquina para espresso

■ ACCESORIOS

- O Filtro de una sola pared para una taza (54 mm)
- P Filtro de una sola pared para dos tazas (54 mm)
- Q Filtro de doble pared para una taza (54 mm)
- R Filtro de doble pared para dos tazas (54 mm)
- S Filtro para cápsulas compactas de 44 mm
- T Portafiltro con salida doble (removible)
- U Jarra de acero inoxidable para leche con capacidad de 350 ml
- V Prensador
- W Cuchara medidora
- X Herramienta de limpieza con brocha
- Y Inserto de goma para la limpieza del grupo
- Z Cartucho para el filtro de agua MAVEA Intenza con tira reactiva

▲ LOS BOTONES DE FUNCIONES, LOS CONTROLES Y EL INDICADOR DE PRESIÓN

ES

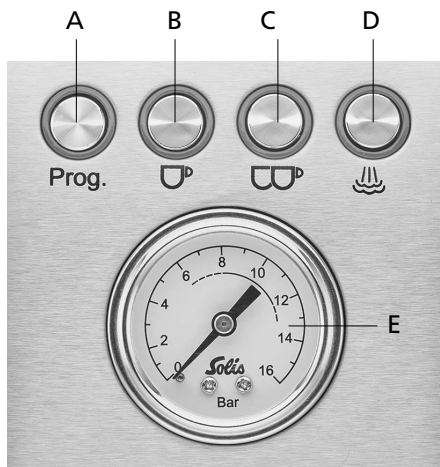

A BOTÓN DE PROGRAMACIÓN Prog.

- Con este botón se pueden hacer los siguientes ajustes:
 - Ajustar la temperatura de extracción
 - Ajustar el apagado automático
 - Programar si hay un filtro de agua instalado o no, prolongación del intervalo de desincrustación
 - Restablecer el aparato al ajuste de fábrica

Puede conocer cómo hacer los ajustes en la sección "Ajustar el aparato" en las páginas 87–91 de este manual.

B BOTÓN DE EXTRACCIÓN DE CAFÉ PARA 1 TAZA ☕

- Con este botón se puede ajustar el volumen de extracción para 1 taza. Si la cantidad ya está establecida, puede comenzar a extraer café presionando brevemente el botón. Consulte la página 94 para conocer instrucciones a detalle.

C BOTÓN DE EXTRACCIÓN DE CAFÉ PARA 2 TAZAS ☕☕

- Con este botón se puede ajustar el volumen de extracción para 2 tazas. Si la cantidad ya está establecida, puede comenzar a extraer café presionando brevemente el botón. Consulte la página 94 para conocer instrucciones a detalle.

D BOTÓN DE VAPOR



- Puede activar la función de vapor con este botón, haciendo que el aparato se caliente para producir vapor para preparar leche al vapor o calentar bebidas.

M CONTROL DE VAPOR /AGUA CALIENTE

- Si la función de vapor está activada y el botón  está encendido de forma constante, puede abrir el control de vapor/agua caliente completamente en sentido horario para dejar que salga el vapor de la lanceta de vapor/agua caliente. Úselo para preparar leche al vapor o calentar bebidas. El vapor sale de la lanceta mientras el control esté abierto. Consulte las páginas 96–97 para conocer instrucciones a detalle.
- Si la función de vapor no está activada y el aparato está en modo de extracción de café en lugar de ello, al abrir el control de vapor/agua caliente activa la función de agua caliente. Consulte la página 98 para conocer instrucciones a detalle.

NOTA: La máquina de espresso está demasiado caliente para preparar café inmediatamente después de producir vapor. Esto se indica mediante el botón de vapor que está encendido de forma constante (lo que significa es que el aparato sigue en modo de vapor) o mediante los dos botones de extracción de café parpadeando, lo que significa que el aparato se está enfriando. Si presiona uno de los dos botones de extracción de café en este momento, el aparato realiza un ciclo de enjuague (el vapor escapa hacia la bandeja de goteo), de forma que la temperatura del hervidor disminuye para la extracción de café.

N BOTÓN DE ENCENDIDO/APAGADO (A UN COSTADO DEL APARATO)

- Una vez que haya encendido la máquina con este botón, los 4 LED del botón parpadearán 2 veces y comienza la fase de calentamiento. Los botones  y  seguirán parpadeando hasta que la temperatura sea suficiente para la extracción de café, luego estos dos botones se encenderán de forma constante en blanco.

E INDICADOR DE PRESIÓN (MANÓMETRO)

- El indicador de presión mide la presión a la que el agua se fuerza a través del café molido en el portafiltro. El rango de extracción es ideal cuando la aguja del manómetro se encuentra entre 8 y 12 durante la extracción, especialmente para café espresso. De esta forma el café espresso resulta con una crema fina y pareja.
- Si la aguja se encuentra debajo de 6 durante la extracción, el agua es forzada a través del portafiltro a una presión insuficiente (demasiado rápido). El café sale aguado y tiene un color más claro o no tiene suficiente crema y podría saber ácido. Los motivos de esto podrían ser un café molido demasiado grueso, una cantidad insuficiente de café molido en el portafiltro, el café molido no ha sido prensado con la presión suficiente o el café está demasiado viejo.
- Si la aguja se encuentra por encima de 13 durante la extracción, el agua es forzada a través del portafiltro a una presión excesiva (demasiado lento). El café sale amargo y cuenta con una crema a manchas o irregular. Los motivos de esto podrían ser un café molido demasiado fino, demasiado café molido en el portafiltro o el café molido se prensó con demasiada presión.

▲ ANTES DEL PRIMER USO

A. LIMPIEZA DEL APARATO

- Retire con cuidado el aparato del empaque y retire todos los adhesivos, las etiquetas (excepto la placa de características) y los materiales del empaque.
- Retire todos los accesorios del empaque y del aparato.
- Retire el depósito de agua.
- Limpie el depósito de agua con la tapa, el presador, la cuchara medidora y el filtro, así como el portafiltro, la jarra para leche y el inserto de goma con agua tibia y un poco de detergente suave. Después, enjuague con agua limpia y seque.
- De igual forma, limpie la carcasa de la máquina para espresso y la bandeja de goteo con la rejilla de goteo con un trapo suave y húmedo, y seque todas las piezas.
- Asegúrese de que el control de vapor/agua caliente esté apagado (posición OFF, gírelo completamente en sentido horario).



PRECAUCIÓN: ¡La carcasa del aparato, el cable de alimentación y el enchufe nunca se deben sumergir ni entrar en contacto con agua ni ningún otro líquido!

NOTA: Las piezas de la máquina para espresso y los accesorios no son aptos para el lavavajillas.

B. INSTALAR EL CARTUCHO DE FILTRO DE AGUA MAVEA INTENZA EN EL DEPÓSITO

Gracias al cartucho de filtro de agua MAVEA Intenza se reducen los depósitos de sarro, lo que prolonga la vida útil de la máquina y mejora el desempeño en cuanto a la presión y la temperatura de extracción, y produce un aroma más intenso en su café.

Puede seleccionar si inserta o no un filtro de agua en el menú de ajustes del aparato, lo que significa que es posible hacer funcionar el aparato sin un filtro de agua. Sin embargo, usar un filtro de agua no solo prolonga los intervalos de desincrustación, sino que también aumenta la vida útil de su máquina. También mejora el sabor de su café. Por lo tanto, en general recomendamos que inserte el cartucho de filtro de agua MAVEA Intenza y que lo reemplace cuando el aparato se lo pida.

1. Ajustar la calidad de agua en su cartucho de filtro de agua MAVEA Intenza

Para asegurarse de que el anillo original de aroma Intenza se ajuste de forma óptima, puede probar la calidad de su agua con la tira reactiva que se incluye. Sostenga la tira reactiva brevemente debajo del chorro de agua de la llave, espere un minuto e interprete la calidad del agua de la tira reactiva.

Ahora, coloque el anillo en el fondo del cartucho en la posición correspondiente (letra **A**, **B** o **C**).

A: para regiones con agua blanda

B: para regiones con agua de media a dura

C: para regiones con agua dura (ajuste predeterminado)

2. Instalar el cartucho de filtro de agua

- Coloque el cartucho boca abajo en una jarra de agua fría y apriete suavemente el cartucho para eliminar las posibles burbujas de aire.
- Retire el depósito de agua del aparato y coloque de forma vertical el cartucho en el soporte destinado para él dentro del depósito. El anillo original de aroma INTENZA con las letras tiene que estar en el fondo. Para garantizar la mejor calidad, asegúrese de que el cartucho esté firmemente insertado y que el sello esté en la posición correcta.
- Llene el depósito hasta la marca de máximo con agua fría de la llave. Coloque la tapa en el depósito.
- Coloque el depósito de agua nuevamente en el aparato.



IMPORTANTE: Cuando use un cartucho por primera vez, cada cartucho de filtro de agua MAVEA Intenza se debe enjuagar con medio litro de agua. Para enjuagar el cartucho, active el programa automático de enjuagado ajustando el aparato a un filtro de agua insertado. Proceda como se describe en la sección "Ajustar el aparato/ programa de filtro de agua" en la página 87.

ES

■ INFORMACIÓN DE FUNCIONAMIENTO Y SEGURIDAD





- El cartucho de filtro de agua MAVEA Intenza está diseñado para ser usado solo con agua municipal de la llave tratada (nota: esta agua se vigila constantemente y, de acuerdo con reglamentos legales, es segura para beber) o con agua de fuentes privadas que ha sido aprobada como segura para beberse. Si se recibe una instrucción por parte de las autoridades de que se debe hervir el agua de la llave, el agua filtrada también se debe hervir. Cuando ya no tenga vigencia la instrucción de hervir el agua, se debe limpiar toda la cafetera e insertar un nuevo cartucho.
- Filtre agua fría únicamente.
- Guarde los cartuchos de filtro de repuesto en un lugar fresco y seco dentro de su empaque original y sellado.
- Limpie el depósito de agua con frecuencia.
- Para ciertos grupos de personas (p. ej. personas con sistemas inmunes debilitados, bebés) por lo general se recomienda hervir el agua de la llave. Esto también aplica al agua filtrada.
- Nota para personas con enfermedad de los riñones o pacientes en diálisis: durante el proceso de filtrado, el contenido de potasio podría aumentar ligeramente. Si usted padece de enfermedad de los riñones o lleva una dieta limitada en potasio, le recomendamos que antes hable con su médico. La cantidad liberada de potasio en 1 litro de agua filtrada es menos que el potasio que se encuentra en una manzana o en un plátano.
- Debido a que el agua se considera un producto alimenticio, el agua en el depósito se debe usar antes de 1 día.
- Si su máquina no se va a usar durante un periodo prolongado (p. ej., durante vacaciones), le recomendamos que deseche cualquier resto de agua dentro del depósito y que deje el cartucho dentro. Antes de volver a usar la máquina, saque el cartucho, limpie el depósito de agua y vuelva a colocar el cartucho como se describe en las instrucciones previas.
- Si su máquina necesitara una desincrustación, siempre retire el cartucho de filtro de agua del depósito de agua. Después del procedimiento de desincrustación, limpie completamente el depósito de agua y vuelva a colocar el cartucho como se describe en las instrucciones previas.
- MAVEA no asume ninguna responsabilidad si no se respetan las recomendaciones previas para el uso y el reemplazo del cartucho de filtro de agua MAVEA Intenza.

C. AJUSTAR EL APARATO

1. Programar aparato para un filtro de agua

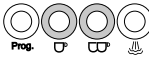
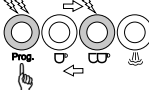
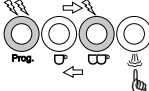
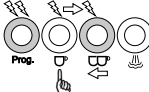
Después de haber insertado el cartucho de filtro de agua MAVEA Intenza como se describe en la sección "Instalar el cartucho de filtro de agua" en la página 85, programe el aparato de forma que el filtro de agua se enjuague con 500 ml de agua y se ajusten los intervalos de desincrustación. Con un filtro de agua insertado, los intervalos entre dos ciclos de desincrustación son más del doble de largos.

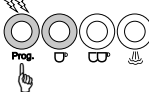
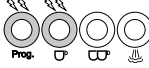
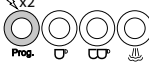
ES

<ul style="list-style-type: none"> Encienda el aparato con el botón de encendido/apagado. Espere a que los dos botones de café parpadeen constantemente en blanco, lo que indica que el aparato está en modo de funcionamiento. Coloque un contenedor con una capacidad mínima de 500 ml debajo del grupo. 	
<ul style="list-style-type: none"> Presione el botón Prog. para cambiar al modo de programación. El botón Prog. parpadea rápidamente, suena una señal y los otros tres botones parpadean de forma alternada. 	
<ul style="list-style-type: none"> Presione el botón ☕. Ahora, solo los dos botones de café ☕ / ☕ parpadean de forma alternada, el botón Prog. se mantiene parpadeando rápidamente. 	
<ul style="list-style-type: none"> Presione el botón ☕ para confirmar que el filtro de agua está insertado. (☕ = sí, ☕ = no) 	
<ul style="list-style-type: none"> Una vez que el botón ☕ se encienda de forma constante y que el botón Prog. parpadee rápidamente, se ha realizado el ajuste. 	
<ul style="list-style-type: none"> Ahora, presione el botón Prog. para activar el ciclo automático de enjuague. El programa aumenta el intervalo de desincrustación de la máquina. 	
<ul style="list-style-type: none"> Se realiza el ciclo automático de enjuague, 500 ml de agua se hacen pasar a través del grupo. Los botones Prog. y ☕ parpadean rápidamente durante el ciclo de enjuague. 	
<ul style="list-style-type: none"> Cuando se ha completado el ciclo automático de enjuague, el botón Prog. parpadea dos veces, el ajuste está guardado y terminado y suena dos veces una señal. 	
<ul style="list-style-type: none"> Vacíe el contenedor con el agua caliente del ciclo automático de enjuague. El aparato regresa a modo de funcionamiento. 	

Programar el aparato para su uso sin filtro de agua:

- El ajuste predeterminado es que no hay un filtro de agua insertado. Sin embargo, le recomendamos insertar el cartucho de filtro de agua MAVEA Intenza que se incluye en cualquier caso y que realice la programación que se ha especificado.
- Si por algún motivo no desea insertar un filtro de agua, puede dejar el ajuste predeterminado. Si dejó de usar un filtro de agua, proceda como se describe en la página 87, pero presione el botón  en el paso 4. Luego, presione el botón **Prog.** para confirmar la programación. El botón **Prog.** parpadea dos veces, el ajuste está guardado y terminado y suena dos veces una señal. La programación "sin filtro de agua" inhabilita la alarma de reemplazo de filtro de agua y disminuye el intervalo de desincrustación.

ATENCIÓN: No haga funcionar la máquina sin un cartucho de filtro de agua MAVEA Intenza con el ajuste "sí". Cualquier daño provocado por el sarro no está cubierto por la garantía.

En general:

Presionar el botón **Prog.** lo lleva al modo de programación.



Presionar seguidamente el botón  lo lleva al menú de ajuste del filtro de agua.

Después de eso, puede realizar los siguientes ajustes:

 es el ajuste "con filtro de agua"

 es el ajuste "sin filtro de agua"

ATENCIÓN:



Si el botón  parpadea en blanco y rojo alternadamente, y simultáneamente el botón  se enciende en blanco de forma constante, se ha activado la alarma de reemplazo del filtro de agua.

En este caso, vacíe el depósito de agua, reemplace el cartucho de filtro de agua viejo por uno nuevo y proceda como se describe en la página 102.

2. Ajustar la temperatura de extracción

Puede ajustar una temperatura de extracción baja, media o alta.

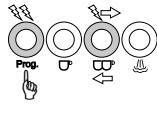
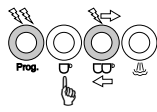
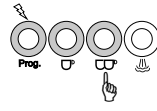
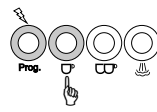
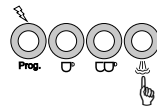
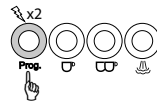
El ajuste predeterminado es media. Puede reducir o aumentar esta temperatura estándar.

<ul style="list-style-type: none"> En modo de funcionamiento, presione el botón Prog. para cambiar al modo de programación. El botón Prog. parpadea rápidamente, suena una señal y los otros tres botones parpadean de forma alternada. 	
<ul style="list-style-type: none"> Presione el botón ☰. La máquina indica la temperatura actual de extracción con la iluminación del botón. 	
<ul style="list-style-type: none"> Ahora ajuste la temperatura deseada de extracción: 	
<p>Presione el botón ☰: Ajuste de temperatura estándar</p>	
<p>Presione el botón ☷: Ajuste de temperatura baja</p>	
<p>Presione el botón ☸: Ajuste de temperatura alta</p>	
<ul style="list-style-type: none"> Presione el botón Prog. nuevamente para guardar el ajuste. El botón Prog. parpadea dos veces y suena dos veces una señal. 	
<ul style="list-style-type: none"> Después de eso, el aparato regresa a modo de funcionamiento. 	

ES

En general:

Presionar el botón **Prog.** lo lleva al modo de programación.

Presionar seguidamente el botón **☰** lo lleva al menú de ajuste de la temperatura de extracción.

Después de eso, puede realizar los siguientes ajustes:

☷ es el ajuste de "temperatura baja"

☰ es el ajuste "temperatura media" (ajuste predeterminado)







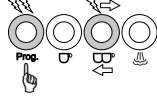

☸ es el ajuste de "temperatura alta"

Presione el botón **Prog.** para guardar la programación.

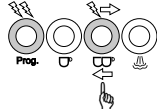
3. Ajuste del apagado automático

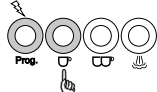
Puede ajustar si desea que el aparato pase a modo de espera después de 10 minutos, 30 minutos o 120 minutos. El ajuste predeterminado es de 10 minutos. El modo de espera dura unos 20 minutos (no ajustables), después de los cuales el aparato se apaga solo.

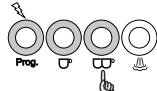
ES

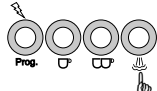
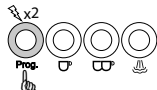
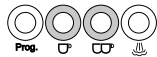
<ul style="list-style-type: none"> En modo de funcionamiento, presione el botón Prog. para cambiar al modo de programación. El botón Prog. parpadea rápidamente, suena una señal y los otros tres botones parpadean de forma alternada. 	
<ul style="list-style-type: none"> Presione el botón . La máquina indica el apagado automático actual con la iluminación del botón. 	
<ul style="list-style-type: none"> Ahora ajuste el tiempo de transición deseado: 	
<p>Presione el botón  para ajustar el tiempo de transición a 10 minutos</p>	
<p>Presione el botón  para ajustar el tiempo de transición a 30 minutos</p>	
<p>Presione el botón  para ajustar el tiempo de transición a 120 minutos</p>	
<ul style="list-style-type: none"> Presione el botón Prog. nuevamente para guardar el ajuste. El botón Prog. parpadea dos veces y suena dos veces una señal. 	
<ul style="list-style-type: none"> Después de eso, el aparato regresa a modo de funcionamiento. 	

En general:

Presionar el botón **Prog.** lo lleva al modo de programación.

Presionar seguidamente el botón  lo lleva al menú de ajuste del intervalo automático de tiempo de transición para espera.

Después de eso, puede realizar los siguientes ajustes:

 es el ajuste de "10 minutos" (ajuste predeterminado)

 es el ajuste de "30 minutos"

 es el ajuste de "120 minutos"

Presione el botón **Prog.** para guardar la programación.

4. Restablecer el aparato (restaurar los ajustes predeterminados)

Si desea restablecer su aparato, proceda como sigue:

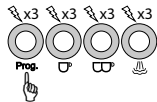
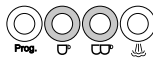
<ul style="list-style-type: none">En modo de funcionamiento, mantenga presionado el botón Prog. durante 10 segundos. Los 4 botones parpadearán tres veces. Se restablecen los ajustes predeterminados. Suena una triple señal.	
<ul style="list-style-type: none">Después de eso, el aparato regresa a modo de funcionamiento.	

ES

▲ PREPARAR ESPRESSO CON SU SOLIS BARISTA PERFETTA PLUS

NOTA: Verifique el nivel de agua en el depósito de agua antes de cada uso. Cambie el agua diariamente. Observe las marcas de mínimo y máximo en el depósito. No use agua destilada o carbonatada, bebidas gasificadas u otros líquidos.

1. ELEGIR EL FILTRO CORRECTO

Filtro de una sola pared

Los filtros de una sola pared son ideales para café recién molido. Gracias al filtro de una sola pared, puede experimentar con el tamaño del molido, la dosificación y la fuerza de prensado para modificar el sabor de su café y preparar un espresso óptimo.

Hay un filtro de una sola pared para 1 taza y uno para 2 tazas.

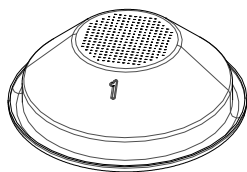

1 taza

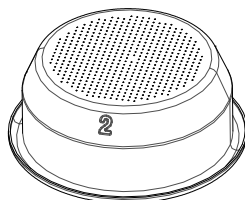

2 tazas

Filtro de doble pared

Los filtros de doble pared son ideales para café premolido. Optimizan la presión de extracción y, por tanto, ayudan a que el disfrute del espresso sea óptimo.

Hay un filtro de doble pared para 1 taza y uno para 2 tazas.

ES

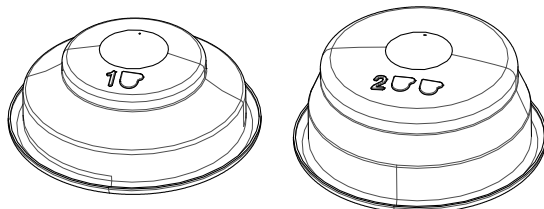

1 taza

2 tazas

Filtro para cápsulas compactas de 44 mm

Si desea usar cápsulas compactas, use el filtro para cápsulas.

Coloque la cápsula de café en el centro del filtro con la mayor precisión posible y coloque el papel de la capsula dentro del filtro. Lea las instrucciones en el empaque de las cápsulas.

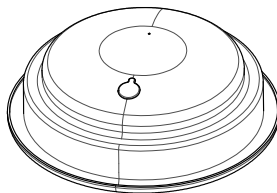

2. CONSEJOS PARA EL ESPRESSO PERFECTO

Almacenamiento

- Para evitar que los aromas del café se disipen rápidamente, lo ideal es guardar su café de forma hermética en su empaque original en un lugar fresco y oscuro, pero nunca en el refrigerador, ya que es húmedo y el café absorbe los olores ambientales.

Precalentar la máquina

- Antes del primer uso, las piezas del aparato, el portafiltro y la taza se deben calentar para que pueda disfrutar inmediatamente de una taza de café caliente. Coloque el portafiltro con el filtro insertado, pero sin el café molido en el grupo. Use la misma taza con la que más adelante va a preparar el café. Presione uno de los dos botones de café para dejar que pase agua caliente a través del portafiltro hacia la taza.

ATENCIÓN: Es posible que aún haya agua caliente en el portafiltro. Tenga cuidado de no quemarse.

- Mientras las piezas del aparato sigan calientes, solo las tazas necesitan precalentarse. La bandeja para tazas se calienta durante el funcionamiento. Se puede usar para precalentar las tazas. También puede enjuagar las tazas con un poco de agua caliente.

Molido

- Para un café perfecto, los granos de café deben estar recién molidos con un molino. No existe el tamaño correcto de molido, ya que hay factores como la variedad del grano de café, la cantidad de café molido y el prensado que también tienen un papel importante. Experimente preparando su café favorito personal.

Dosis

- Limpie el filtro en el portafiltro con un trapo seco. Llene el filtro con café molido para una taza con la cuchara medidora (aprox. 8–9 g) o el doble de la cantidad (aprox. 16–18 g) para dos tazas de café. Distribuya el café molido de manera uniforme en el filtro.

ATENCIÓN: No llene de más el filtro con café molido para evitar que tenga contacto con el cabezal y garantizar una extracción consistente y un sellado adecuado en el cabezal.

Prensado

- Use el prensador (V) para prensar el café molido. De esta forma puede ofrecer la resistencia necesaria al agua que fluye a través de él. Asegúrese de empujar recto hacia abajo el prensador de manera que se forme una capa horizontal de café.
- Retire los restos de café del borde del portafiltro para poderlo insertar correctamente en el cabezal de extracción.

ATENCIÓN: Si el borde del portafiltro no está limpio, este no se puede insertar de forma hermética en el cabezal de extracción y es posible que el agua se escape por un lado del portafiltro.

NOTA: Cuando use cápsulas compactas de 44 mm simplemente colóquelas en el centro del filtro correspondiente (S). En este caso no es necesario prensar.

ES

Dispensar el café

- Enjuague el grupo durante algunos segundos presionando uno de los botones de café. Esto eliminará los restos antiguos de café. Luego inserte el portafiltro en el grupo de forma que se alinee el mango del portafiltro con el símbolo de "insertar", bloquee el portafiltro en su sitio y gire el mango hacia la derecha hasta que sienta resistencia y el mango quede a aprox. 90° de la máquina debajo de "Lock" (Bloquear). Coloque una o dos tazas (de preferencia precalentadas) debajo de las salidas del portafiltro.
- Tan pronto como la máquina ha alcanzado la temperatura para dispensar café, los dos botones de café ☞ y ☞ se encienden de forma constante en blanco. Presione uno de los botones de café y la máquina comienza el proceso y lo cancela automáticamente.

Después de cada extracción de café

- Retire con cuidado el portafiltro del cabezal de extracción. Use un cajón gabacero para tirar los restos de café del filtro. No tire los restos del café en el drenaje, ya que esto podría tpar la cañería.

ATENCIÓN: ¡El portafiltro, el filtro y en particular los restos de café están muy calientes! Tenga mucho cuidado al retirarlo pues podría quemarse. Enjuague con cuidado el filtro y el portafiltro debajo del chorro de agua. Seque ambas piezas con un trapo.

- Verifique con frecuencia si la bandeja de goteo está llena y se debe vaciar para evitar que desborde, lo que podría dañar la superficie sobre la cual se apoya. La bandeja de goteo se debe vaciar al menos cuando quede visible el flotador indicador rojo entre la rejilla de goteo.

3. PROGRAMAR LA CANTIDAD DE CAFÉ PARA 1 TAZA O 2 TAZAS

Durante la primera preparación de café usted puede programar el volumen extracción para 1 taza o 2 tazas. Proceda como sigue:

- Espere hasta que los dos botones de café se enciendan de forma constante en blanco.
- Mantenga presionado el botón ☞ o ☞ durante al menos 5 segundos. Mientras mantenga presionado el botón, saldrá café hacia la taza después de una corta fase de preextracción. Cuando se haya dispensado la cantidad deseada, suelte el botón, el café deja de salir, suenan dos señales y se guarda la cantidad dispensada. Durante la programación y la extracción del café, parpadean el botón **Prog.** y el botón de café que usó. Después de la extracción, solo los dos botones

de café se encienden de forma constante para indicar que la máquina está en modo de funcionamiento.

- La siguiente vez que prepare café con el mismo botón de café, solo presione el botón de café momentáneamente y se extraerá la cantidad guardada.
- Al cambiar el tipo o la cantidad de café molido, es posible que necesite volver a ajustar el volumen.

ATENCIÓN:

- La máquina se detiene automáticamente después de aprox. 1 minuto o después de haber dispensado 300 ml de café.
- Si desea cambiar la cantidad guardada, simplemente mantenga presionado el botón de café nuevamente hasta que se haya dispensado y guardado la nueva cantidad.
- Puede detener la extracción en cualquier momento presionando el botón de café nuevamente.

En general:

Mientras los dos botones de café estén parpadeando, la máquina se está precalentando.

En cuanto los dos botones de café se enciendan de forma constante en blanco, la máquina está lista para usarse.

Mientras se está preparando café, parpadea el botón presionado. Si el café se prepara por primera vez y el botón de café se mantiene presionado hasta que se alcanza el volumen deseado en la taza de café, el botón **Prog.** y el botón de café presionado parpadean durante este tiempo.

- Si desea preparar otra taza, retire el portafiltro, tire los restos de café del filtro y enjuague el portafiltro con agua caliente y limpia.
PRECAUCIÓN: ¡El portafiltro y el filtro están calientes! Después seque el filtro con una toalla limpia. El filtro está nuevamente listo para usarse.

PRECAUCIÓN:

¡Nunca deje sin supervisión la máquina para espresso mientras prepara espresso!

Nunca toque las superficies calientes de la máquina para espresso. ¡Podría quemarse!
¡El portafiltro, el filtro y la salida de vapor/agua caliente se calientan particularmente durante el uso y después de él!

▲ PREPARAR LECHE AL VAPOR PARA CAPPUCCINO / CAFÉ LATTE

La lanceta de vapor/agua caliente de acero inoxidable con vaporizador de su Solis Barista Perfetta Plus convierte la leche fresca y fría en leche cremosa, caliente y espumosa para preparar un delicioso cappuccino o café latte.

ES

Proceda como sigue:

- Primero prepare un espresso en una taza más grande.
- Para activar la función de vapor para preparar leche al vapor, presione el botón de vapor ☁️, en el modo de funcionamiento (cuando los dos botones de café están encendidos en blanco): el botón empieza a parpadear mientras la máquina se está precalentando para la función de vapor, entre tanto los dos botones de café están apagados. Tan pronto como el botón de vapor se encienda de forma constante en blanco, la función de vapor está lista para usarse.
- Vierta leche fresca y fría en la jarra para leche hasta la parte inferior de la boquilla. Tenga en cuenta que el volumen de leche fría se duplica cuando se le aplica vapor.
- En cuanto el botón de vapor se encienda de forma constante en blanco, mueva la lanceta de vapor/agua caliente con el mango de goma con aislante térmico, de forma que quede posicionada encima de los orificios de la rejilla de goteo.
- Abra completamente el control de vapor/agua caliente durante algunos segundos para desplazar cualquier residuo de agua en la lanceta. Vuelva a cerrar el control.
- Sumerja la boquilla espumante de la lanceta de vapor/agua caliente unos cuantos milímetros en la leche y luego abra completamente el control de vapor/agua caliente. El vapor sale y el botón de vapor parpadea durante la función de vapor.
- Cuando la leche esté suficientemente vaporizada, o tan pronto como su mano no pueda seguir tocando la jarra para leche durante más de 3 segundos (se ha alcanzado la temperatura ideal de aprox. 65°C), cierre el control. Solo entonces retire la jarra para leche. El botón de vapor se enciende nuevamente de forma constante en blanco.
- Limpie la lanceta de vapor/agua caliente con un trapo húmedo. Baje la lanceta de vapor/agua caliente con el mango de goma con aislamiento térmico hacia los orificios de la bandeja de goteo, gire el control de vapor/agua caliente nuevamente hasta la posición de máximo vapor y deje que salga algo de vapor hacia la bandeja de goteo para enjuagar los residuos de leche de la lanceta de vapor/agua caliente. Cierre el control.
- Vierta la leche al vapor directamente sobre el espresso.



PRECAUCIÓN: Nunca toque las superficies calientes de la máquina para espresso, en especial la lanceta de vapor/agua caliente durante y después de la función de vapor. ¡Podría quemarse! ¡Nunca apunte el vapor o el agua caliente hacia las personas, animales o muebles sensibles al vapor o la humedad! ¡El vapor que sale está muy caliente y podría provocar quemaduras!

NOTAS:

- Se recomienda no dejar que el vapor salga durante más de 60 segundos.
- Mientras el botón de vapor esté encendido de forma constante, puede activar la función de vapor en cualquier momento. Después de aprox. 40 segundos, la máquina sale del modo de vapor y se vuelve a enfriar lentamente para alcanzar la temperatura para dispensar café. Esto podría tomar algunos minutos. Durante este tiempo, los dos botones de café parpadean. Para acelerar el proceso de enfriado, presione uno de los dos botones de café. Se realiza el ciclo de enfriamiento/enjuague, sale vapor hacia la bandeja de goteo y los dos botones de café parpadean en blanco. Tan pronto como los dos botones de café se enciendan de forma constante en blanco, se puede volver a preparar café. Si desea regresar a la función de vapor, presione el botón de vapor y espere algunos segundos hasta que el botón de vapor se encienda de forma constante en blanco.

En general:

Si el botón de vapor parpadea, el aparato se está precalentando para la función de vapor.

Si el botón de vapor está encendido de forma constante en blanco, la función de vapor se puede activar girando el control de vapor/agua caliente.

Si los dos botones de café parpadean, el aparato se enfría nuevamente para dispensar café o se realiza un ciclo de enfriamiento/enjuague.

Si los dos botones de café están encendidos de forma constante en blanco, se puede preparar café o la máquina está en modo de funcionamiento.

▲ **CALENTAR AGUA O BEBIDAS USANDO LA FUNCIÓN DE VAPOR**

También puede usar la función de vapor y la lanceta de vapor/agua caliente para calentar agua o bebidas (p. ej. chocolate caliente).

▲ **FUNCIÓN DE AGUA CALIENTE**

También puede usar el control de vapor/agua caliente (M) para preparar bebidas calientes (p. ej. té) vertiendo agua caliente desde la lanceta de vapor/agua caliente.

Proceda como sigue:

ES

- Coloque un contenedor debajo de la lanceta de vapor/agua caliente.
- Gire completamente en sentido antihorario el control de vapor/agua caliente y saldrá agua caliente por la lanceta de vapor/agua caliente hacia el contenedor. Los dos botones de café parpadean en blanco.
- Para detener la salida de agua caliente, cierre el control de vapor/agua caliente. Los dos botones de café se encienden de forma constante en blanco, el aparato está listo para usarse.

PRECAUCIÓN: Nunca toque las superficies calientes de la máquina para espresso, en especial la lanceta de vapor/agua caliente durante y después de la función de agua caliente. ¡Podría quemarse!

FUNCIÓN DE AHORRO DE ENERGÍA: APAGADO AUTOMÁTICO

Con el fin de ahorrar energía, la máquina para espresso Solis Barista Perfetta Plus automáticamente pasa a modo de espera si no se ha usado durante varios minutos.

Usted ajustó previamente la duración de este periodo en el "Ajuste del apagado automático", consulte la página 90.

El aparato permanecerá en modo de espera durante 20 minutos antes de apagarse.

Para reactivar la unidad en modo de espera, presione simplemente cualquier botón.

▲ **LIMPIEZA Y MANTENIMIENTO**

ATENCIÓN: Antes de cada limpieza, apague el aparato, desconecte el enchufe de la toma de corriente y deje que el aparato se enfríe.

No use limpiadores abrasivos o agresivos, esponjas rugosas ni trapos que pudieran rayar la superficie.

ATENCIÓN: ¡Nunca sumerja la carcasa de la máquina para espresso, el cable de alimentación o el enchufe en agua u otros líquidos, ni permita que las piezas entren en contacto con ellos!

NOTA: La máquina para espresso y los accesorios no son aptos para el lavavajillas.

■ LIMPIEZA DEL FILTRO Y EL PORTAFILTRO

- Use la aguja chica de la herramienta de limpieza para limpiar el orificio de los filtros de doble pared. Esta aguja no está diseñada para los filtros de una sola pared.
- Ponga el filtro y el portafiltro sucios en un contenedor con detergente suave y agua caliente, sumerja el portafiltro hasta debajo de su mango.

■ LIMPIEZA DEL VAPORIZADOR DE LA LANCETA DE VAPOR/AGUA CALIENTE

- Desenrosque el vaporizador de la lanceta de vapor/agua caliente. Lave cuidadosamente el vaporizador en agua tibia y vuelva a enjuagarlo con agua limpia.
- Si el vaporizador estuviera tapado, inserte la aguja grande de la herramienta de limpieza en la abertura del vaporizador. Si el vaporizador sigue tapado, colóquelo en un vaso con agua caliente y luego use nuevamente la aguja para eliminar el bloqueo.
- Vuelva a enroscar el vaporizador en la lanceta de vapor/agua caliente.

■ LIMPIEZA DE LA CARCASA, LA BANDEJA PARA TAZAS Y EL DEPÓSITO DE AGUA

Limpie la carcasa, la bandeja para tazas y el depósito de agua con un trapo suave y ligeramente húmedo y luego séquelos con un trapo seco.

■ LIMPIEZA DE LA BANDEJA DE GOTEO CON LA REJILLA DE GOTEO

- Retire, vacíe y limpie la bandeja de goteo con la rejilla de goteo a intervalos frecuentes, y cada vez que esté llena y que se vea el flotador indicador rojo entre la rejilla de goteo.



- Retire la rejilla de goteo y saque la bandeja de goteo por la parte frontal. Lave a mano la bandeja de goteo y la rejilla de goteo con detergente suave y agua tibia. No use limpiadores agresivos ni esponjas abrasivas. Enjuague la bandeja y la rejilla con agua limpia y seque con cuidado las dos piezas.

PRECAUCIÓN: La bandeja y la rejilla de goteo no son aptas para el lavavajillas.

- Vuelva a insertar la bandeja de goteo y coloque la rejilla nuevamente sobre la bandeja de goteo.



■ LIMPIEZA DEL CABEZAL Y EL GRUPO DE EXTRACCIÓN – REALIZAR EL CICLO DE LIMPIEZA

Si el aparato emite una alarma de limpieza (el botón ☰ parpadea de forma alterna en blanco y rojo, y el botón ☷ se enciende en blanco), tendrá que limpiar el cabezal de extracción con el inserto de goma incluido (Y) y con una tableta de limpieza para máquina para espresso (p. ej. URNEX Cafiza) para eliminar completamente los aceites del café y otros residuos.

Proceda como sigue:

1. Primero vacíe la bandeja de goteo y vuelva a colocarla en el aparato. Llene el depósito de agua hasta la marca máxima con agua. Coloque un contenedor debajo del grupo.
2. Ahora coloque uno de los filtros para 2 tazas en el portafiltro. Coloque el inserto de goma (Y) en el filtro y ponga una tableta de limpieza encima. Inserte el portafiltro en el grupo.
3. Ahora presione el botón **Prog.**, tras lo cual el botón **Prog.** y el botón ☰ parpadearán en rojo.
4. Ahora presione el botón ☰ para comenzar el ciclo automático de limpieza.
5. Durante el ciclo automático de limpieza, los botones ☰ y **Prog.** parpadean rápidamente. El ciclo de limpieza dura menos de 10 minutos, aprox. 500 ml de agua pasan por el grupo. Durante este tiempo los botones no se pueden usar.
6. Tan pronto como termina la limpieza, suenan dos señales y los dos botones de café se encienden de forma constante en blanco, los otros botones no se encienden.
7. Retire el portafiltro del grupo. Lave el portafiltro, el inserto de goma, el filtro y la bandeja de goteo con agua tibia. Vuelva a guardar el inserto de goma para el siguiente uso.



■ GUARDAR LA MÁQUINA DE ESPRESSO SOLIS BARISTA PERFETTA PLUS

- Guarde la máquina fría, limpia y seca en posición vertical, idealmente en su empaque original. No coloque ningún objeto sobre el aparato.

▲ DESINCRUSTACIÓN

Si su máquina necesita un ciclo de desincrustación, la máquina emitirá una alarma de desincrustación: En modo de funcionamiento, el botón de vapor parpadea en rojo y los dos botones de café se encienden de forma constante en blanco.

En este caso, la máquina aún se puede usar, pero ninguno de los ajustes (excepto la cantidad de café) está disponible en ese momento.

ATENCIÓN: En caso de que se presente la alarma, debe desincrustar su máquina inmediatamente para evitar que se vea afectada la función o que disminuya la calidad del café. Las reparaciones de la máquina para espresso relacionadas con problemas por sarro no las cubre la garantía si no se realiza con frecuencia el procedimiento de desincrustación que se describe a continuación.

Solis recomienda desincrustar su máquina para espresso Solis Barista Perfetta Plus con una mezcla de desincrustador y agua. Use solo desincrustadores aptos para máquinas para espresso (p. ej. polvo URNEX Dezcal powder) para desincrustar la máquina. Los daños provocados por el uso de desincrustadores inadecuados no están cubiertos por la garantía.

Quando se muestre la alarma de desincrustación, proceda como sigue:

1. Retire el depósito de agua del aparato y vacíelo. Retire el filtro de agua MAVEA del depósito. Siga las instrucciones de uso del desincrustador y coloque la solución desincrustadora en el depósito de agua. Coloque nuevamente el depósito de agua en la parte posterior del aparato. Vacíe la bandeja de goteo y vuelva a insertarla con la rejilla.
2. Coloque un contenedor grande debajo del cabezal de extracción y coloque la jarra para leche vacía debajo de la lanceta de vapor/agua caliente.
3. Mientras se muestra la alarma de desincrustación, presione el botón **Prog.**, tras lo cual el botón **Prog.** y el botón de vapor parpadearán en rojo.
4. Ahora presione el botón de vapor para iniciar el programa automático de desincrustación. El botón **Prog.** y el botón de vapor parpadean rápidamente. El programa de desincrustación dura menos de 15 minutos con algunos ciclos. Durante uno de estos ciclos, abra el control de vapor/agua caliente (M) para dejar que salga vapor para que la lanceta también se desincruste. Luego vuelva a llevar el control a la posición OFF. Durante las pausas, el depósito se puede vaciar, lo que hace posible que el depósito tenga menos de 1 litro para asegurarse de que se pueda colocar sobre la rejilla de goteo. No se debe retirar la bandeja ni la rejilla de goteo.
5. Después de estos ciclos, termina el proceso de desincrustación, se emite una señal doble, el botón **Prog.** y el botón de vapor parpadean nuevamente más lento. Ahora la máquina se debe enjuagar para retirar los residuos de la desincrustación.
6. Vuelva a llenar el depósito de agua con al menos 1.2 litros de agua de la llave. Vacíe los dos contenedores y la bandeja de goteo. Vuelva a colocar la bandeja de goteo y la rejilla. Coloque los dos contenedores nuevamente debajo del cabezal de extracción y de la lanceta de vapor/agua caliente.

ES

7. Presione el botón de vapor, aprox. 1 litro de agua pasará por el grupo sin pausa. Durante este proceso de enjuague, abra el control de vapor/agua caliente una vez hasta la posición máxima durante al menos 20 segundos para que la lanceta de vapor/agua caliente también se enjuague. Luego vuelva a girar el control de vapor/agua caliente a la posición OFF de forma que el resto de agua pase por el grupo. Durante el proceso de enjuague, el botón **Prog.** y el botón de vapor parpadean rápidamente de nuevo.
8. Cuando termina el proceso de enjuague, los dos botones de café se vuelven a encender en blanco, los otros botones no se encienden, y suena dos veces una señal.
9. Retire el depósito de agua nuevamente, vacíelo y enjuáguelo con agua limpia y vuelva a insertar el filtro de agua. Vacíe la bandeja de goteo y enjuáguela.

NOTA: Limpie inmediatamente las posibles salpicaduras de la solución desincrustante en la carcasa del aparato ya que el desincrustante podría dañar la superficie.

NOTA: Si el procedimiento de desincrustación no se completa correctamente (p. ej. se va la luz), le recomendamos que repita el procedimiento y que enjuague adecuadamente el aparato.

ADVERTENCIA: Nunca sumerja el cable de alimentación, el enchufe o el aparato mismo en agua ni en otros líquidos. Durante la desincrustación, nunca retire el depósito de agua ni permita que se vacíe por completo.

▲ LAS SEÑALES DE ALARMA

¡ATENCIÓN! En general: Si un botón parpadea en rojo, representa una señal de alarma.

NOTA: El aparato sigue funcionando y aún se puede dispensar café. Solo los ajustes no están disponibles cuando se emite una alarma.

■ EL FILTRO DE AGUA SE DEBE REEMPLAZAR: EL BOTÓN ☐ PARPADEA EN BLANCO/ROJO

Para la alarma del filtro de agua, el botón ☐ parpadea de forma alterna en blanco y rojo, el botón ☐ se enciende en blanco.

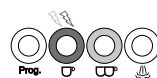

Una vez que se emite la alarma del filtro de agua, proceda como sigue:

1. Presione el botón **Prog.**
2. Retire el depósito de agua, retire el filtro de agua, enjuague el depósito de agua e inserte un filtro nuevo. Llene el depósito con agua fría hasta la marca de máximo y vuelva a instalar el depósito de agua. Consulte las páginas 84–85 para ver información sobre cómo instalar el filtro de agua MAVEA Intenza.
3. Coloque el contenedor debajo del grupo.
4. Presione el botón ☐ para activar el ciclo automático de enjuague. 500 ml de agua pasan por el aparato.
5. Una vez que los botones ☐ y ☐ se encienden de forma constante en blanco, el aparato está nuevamente en modo de funcionamiento.

■ **SE DEBE REALIZAR UN CICLO DE LIMPIEZA:
EL BOTÓN ☞ PARPADEA EN BLANCO/ROJO**

Para la alarma de limpieza, el botón ☞ parpadea de forma alterna en blanco y rojo, el botón ☞ se enciende en blanco.

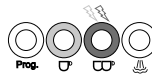

Consulte la página 100 para ver información sobre cómo realizar el ciclo de limpieza.

■ **SE DEBE REALIZAR UN CICLO DE DESINCRUSTACIÓN:
EL BOTÓN ☞ PARPADEA EN ROJO**

Para la alarma de desincrustación, el botón ☞ parpadea en rojo, los dos botones de café se encienden en blanco.

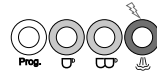

Consulte las páginas 101–102 para ver información sobre cómo realizar el ciclo de desincrustación.

ATENCIÓN: Es posible que se muestren varias alarmas al mismo tiempo.

En este caso, cada alarma se debe arreglar de forma individual de acuerdo con la descripción en el manual, hasta que todas las alarmas hayan desaparecido y los dos botones de café estén nuevamente encendidos de forma constante en blanco.

■ **SEÑAL DE ALARMA
"NO ES POSIBLE DISPENSAR CAFÉ":
LOS DOS BOTONES DE CAFÉ PARPADEAN
DOS VECES Y SUENAN DOS SEÑALES**

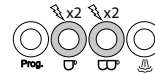

Posible causas y soluciones:

Cuando el depósito de agua está vacío, la máquina deja de extraer café o de verter agua caliente o de generar vapor después de algunos segundos.

Llene el depósito de agua hasta la marca de máximo y presione uno de los dos botones de café. Los dos botones de café se encienden de forma constante en blanco si el aparato está listo para usarse nuevamente.

IMPORTANTE: Llene siempre el depósito con agua después de que se instale el filtro, inicie los ajustes y el ciclo de enjuague para el nuevo filtro, como se describe en la página 87.

No es posible dispensar café debido a que el café está molido demasiado fino: La bomba se detiene si no se dispensa café después de 60 segundos y suenan dos señales.

Cambie el café molido en el filtro, el café molido debe estar molido menos fino.

▲ RESOLUCIÓN DE PROBLEMAS

ES





Problema	Posible causa	Solución
La máquina no funciona.	<p>La máquina no está encendida o el enchufe no está conectado.</p> <p>Cortocircuito/la toma de corriente está desenergizada.</p> <p>La máquina para espresso está dañada.</p>	<p>Asegúrese de que el enchufe esté conectado, que presionó el botón de encendido/apagado y que los dos botones de café estén encendidos en blanco.</p> <p>Verifique la fuente de alimentación.</p> <p>Póngase en contacto con el centro de servicio.</p>
El café no sale del portafiltro o sale lentamente.	<p>El depósito de agua está vacío.</p> <p>El depósito de agua no está instalado correctamente.</p> <p>El café está molido demasiado fino.</p> <p>Demasiado café en el filtro.</p> <p>El café molido está prensado con demasiada fuerza.</p> <p>El filtro está tapado.</p> <p>La máquina está puesta en modo de vapor/agua caliente, lo que significa que el botón de vapor fue presionado (el botón de vapor está encendido o parpadeando y los botones de café ☕ y ☕ no están encendidos).</p> <p>El control de vapor/agua caliente está abierto.</p> <p>La máquina para espresso está dañada.</p>	<p>Llene el depósito de agua.</p> <p>Instale correctamente el depósito de agua.</p> <p>Asegúrese de que el molido sea adecuado.</p> <p>Asegúrese de que la cantidad sea adecuada.</p> <p>Prese el café molido con menos fuerza.</p> <p>Limpie los filtros.</p> <p>Presione uno de los botones de café y espere a que los dos botones de café se enciendan de forma constante en blanco.</p> <p>Cierre el control.</p> <p>Póngase en contacto con el centro de servicio.</p>

Problema	Posible causa	Solución
El café sale con demasiada rapidez.	<p>El café esta molido demasiado grueso.</p> <p>Muy poco café en el filtro.</p> <p>El café molido no fue prensado con la fuerza suficiente.</p>	<p>Asegúrese de que el molido sea adecuado.</p> <p>Asegúrese de que la cantidad sea adecuada.</p> <p>Prese el café molido con más fuerza.</p>
El café está frío.	<p>Las tazas no se precalentaron.</p> <p>La máquina no se precalentó.</p> <p>La temperatura de extracción es demasiado baja.</p>	<p>Precaliente las tazas con agua tibia.</p> <p>Haga pasar agua por el aparato con el portafiltro insertado (con filtro, pero sin café molido) antes de extraer el primer café para calentar todas las piezas del aparato.</p> <p>Cambie la temperatura de extracción.</p>
Se acumula agua debajo de la máquina para espresso.	<p>La bandeja de goteo está llena de agua.</p> <p>La máquina para espresso está dañada.</p>	<p>Vacíe y limpie la bandeja de goteo.</p> <p>Póngase en contacto con el centro de servicio.</p>
El espresso sabe ácido.	<p>El café molido se almacenó en un lugar cálido y húmedo durante un periodo prolongado de tiempo y se echó a perder.</p>	<p>Use siempre café recién molido y guarde los paquetes sin abrir en un lugar fresco y seco. Después de abrir, vuelva a sellar el empaque lo más hermético que sea posible.</p>
El vapor no calienta la leche.	<p>El botón de vapor no fue presionado/está parpadeando.</p> <p>La jarra para leche es demasiado grande o la forma de la jarra es inadecuada.</p> <p>Usó leche con menos de 3.3% proteína.</p>	<p>La máquina solo puede producir vapor después de alcanzar la temperatura de funcionamiento. La función de vapor está activa si el botón de vapor se enciende en blanco de forma constante mientras los botones de café ☞ y ☞ se apagan de forma simultánea. El control de vapor/agua caliente se debe girar a la posición máxima.</p> <p>Use siempre un contenedor alto y delgado hecho de acero inoxidable.</p> <p>Use leche con más de 3.3% de proteína.</p>

Problema	Posible causa	Solución
No se produce vapor.	<p>Se usó la función de vapor durante más de 2 minutos.</p> <p>La lanceta de vapor/agua caliente está tapada.</p> <p>El depósito de agua está vacío.</p> <p>No se presionó el botón de vapor o no se abrió el control de vapor/agua caliente.</p> <p>La máquina para espresso está dañada.</p>	<p>Cierre el control de vapor/agua caliente durante al menos 1 minuto.</p> <p>Limpie la lanceta de vapor/agua caliente y el vaporizador.</p> <p>Llene el depósito de agua.</p> <p>Presione el botón de vapor y espere a que deje de parpadear. Gire el control de vapor/agua caliente a la posición máxima.</p> <p>Póngase en contacto con el centro de servicio.</p>
La función de agua caliente no funciona.	<p>El depósito de agua está vacío.</p> <p>No se completó la fase de precalentamiento.</p> <p>El control de vapor/agua caliente no está abierto.</p> <p>La función de agua caliente se usó durante más de 2 minutos consecutivos.</p> <p>La máquina para espresso está dañada.</p>	<p>Llene el depósito de agua.</p> <p>Espere hasta que los botones de 1 y 2 tazas se enciendan de forma constante.</p> <p>Gire el control de vapor/agua caliente a la posición máxima.</p> <p>Cierre el control de vapor/agua caliente durante al menos 1 minuto.</p> <p>Póngase en contacto con el centro de servicio.</p>
Gotea café por el borde del portafiltro.	<p>Hay demasiado café en el filtro.</p> <p>El café molido sobresale del anillo de sellado del cabezal de extracción.</p> <p>El papel de las cápsulas sobresale del filtro.</p> <p>El portafiltro no está completamente cerrado.</p> <p>La máquina para espresso está dañada.</p>	<p>Asegúrese de usar la cantidad correcta de café.</p> <p>Apague la máquina, espere hasta que se haya enfriado y luego limpie el filtro, el portafiltro y el cabezal de extracción con su anillo de sellado.</p> <p>Coloque la cápsula con el papel completamente dentro del filtro.</p> <p>Inserte el portafiltro y gire el mango a la derecha hasta que sienta algo de resistencia.</p> <p>Póngase en contacto con el centro de servicio.</p>

Si ninguno de los siguientes motivos aplicara, póngase en contacto con Solis o con un centro de servicio autorizado por Solis.

EXPLICACIONES DE LAS LUCES DE LOS BOTONES

Botón Prog.	Botón 	Botón 	Botón 	Explicación
parpadea dos veces	parpadea dos veces	parpadea dos veces	parpadea dos veces	El aparato apenas se encendió
apagado	parpadea	parpadea	apagado	<ul style="list-style-type: none"> – Fase de precalentamiento – Se está dispensando agua caliente – Función de vapor: Se está realizando el ciclo automático de limpieza o la fase de enfriamiento. – La temperatura es demasiado alta para la función de café después de dispensar vapor. Espere a que se enfríe el aparato
apagado	encendido	encendido	apagado	Se alcanzó la temperatura de funcionamiento, listo para usarse
apagado	parpadea	apagado	apagado	Se está dispensando café 
apagado	apagado	parpadea	apagado	Se está dispensando café 
apagado	apagado	apagado	parpadea	Fase de precalentamiento de la función de vapor / función de vapor en uso
apagado	apagado	apagado	encendido	Función de vapor lista
apagado	parpadea de forma alterna			Modo de espera
apagado	parpadea en blanco/rojo	encendido	apagado	Alarma del filtro de agua
apagado	encendido	parpadea en blanco/rojo	apagado	Alarma de limpieza
apagado	encendido	encendido	parpadea en rojo	Alarma de desincrustación
apagado	parpadea rápidamente	parpadea rápidamente	apagado	No es posible dispensar café (depósito de agua vacío)

ES

▲ ACCESORIO

El siguiente accesorio está disponible para su máquina para espresso Solis Barista Perfetta Plus:

N.º de art. 960.97

Molino de café SOLIS Scala Plus

ES

▲ ESPECIFICACIONES TÉCNICAS

N.º de modelo	Tipo 1170
Descripción del producto	Máquina para espresso
Voltaje/frecuencia	120V~ 60 Hz
Potencia	1550 watts
Dimensiones	18.7 × 37.2 × 32.1 cm (longitud × profundidad × altura)
Peso	5.7 kg

Nos reservamos el derecho a realizar modificaciones técnicas.

▲ HELPLINE

Este producto destaca por su larga vida útil y su confiabilidad. A pesar de esto, si se presenta una avería, no dude en contactarnos. Con frecuencia, una avería se puede corregir fácil y rápidamente con el consejo o la técnica correctos, sin tener que enviar inmediatamente el aparato para su reparación. Nosotros le proporcionaremos todos los consejos y la asistencia práctica que necesite. Chat en vivo en: www.seattlecoffeegear.com / Correo electrónico: support@seattlecoffeegear.com / teléfono: 866-372-4734.

Conserve el empaque original en un lugar seguro para que lo pueda usar en caso de que necesite transportar o enviar el producto.